

Instrukcja ważna dla urządzeń wyprodukowanych po: / Návod pro zařízení vyrobená po: / Návod pre obsluhu zariadení vyrobených po: / Instrukcija – įrenginiai, kurie buvo pagaminti nuo: / Lietošanas instrukcija ierīcēm izgatavotiem pēc: / Útmutató a után gyártott készülékekhez: / Manualul de utilizare pentru aparate fabricate după: / Bedienungsanleitung für Geräte, hergestellt wurden die nach dem: / Ръководството е валидно за устройства, произведени след: **01.02.2022**

- | | | | |
|-----------|--|-----------|--|
| PL | Lutownica, pirograf do drewna i skóry
Instrukcja obsługi z kartą gwarancyjną | LV | Lodamurs, pirografs kokam un adai
Lietošanas instrukcija ar garantijas talonu |
| CZ | Pájka, vypalovačka do dřeva a kůže
Návod k obsluze se záručním listem | HU | Páka, pirográf fához és bőrhöz
Használati Utasítás Garanciajeggyel |
| SK | Spájkovačka, vypalovačka na drevo a kožu
Užívateľská príručka so záručným listom | RO | Fier de lipit, pirograf pentru lemn si piele
Instrucțiuni de utilizare și certificat de garanție |
| LT | Lituoklis, pirografas medienai ir odai
Naudojimo instrukcija su Garantiniu lapu | DE | LötKolben, Pyrograph für Holz und Leder
Bedienungsanleitung mit Garantiekarte |
| BG | Поялник, пирография за дърво и кожа
Инструкции за експлоатация с гаранционна карта | | |



- PL** Wszelkie prawa zastrzeżone. Niniejsze opracowanie jest chronione prawem autorskim. Kopiowanie lub rozpowszechnianie Instrukcji Obsługi we fragmentach albo w całości bez zgody Dedra Exim zabronione. Dedra Exim zastrzega sobie prawo do wprowadzania zmian konstrukcyjno-technicznych oraz kompletacyjnych bez uprzedniego powiadomienia. Zmiany te nie mogą stanowić podstawy do reklamowania produktu. Instrukcja obsługi dostępna na stronie www.dedra.pl
- CZ** Všechna práva vyhrazena. Toto zpracování je chráněno autorským právem. Kopírování nebo šíření Návodu k obsluze v částech nebo vcelku bez souhlasu společnosti Dedra Exim je zakázáno. Dedra Exim si vyhrazuje právo zavádět konstrukční a technické a komplementační změny bez dřívějšího oznámení. Tyto změny nemohou být základem pro reklamování výrobku. Návod k obsluze dostupný na stránkách www.dedra.pl
- SK** Všetky práva vyhradené. Tieto materiály sú chránené autorskými právami. Kopírovanie prípadne šírenie častí, prípadne celého návodu na obsluhu je bez súhlasu spoločnosti Dedra Exim zakázané. Dedra Exim si vyhradzuje právo na vykonávanie konštrukčno-technických zmien, a zmien doplnkového príslušenstva, bez predchádzajúceho upozornenia. Tieto zmeny nemôžu byť dôvodom na reklamáciu výrobku. Užívateľská príručka je dostupná na webovej stránke www.dedra.pl
- LT** Visos teisės saugomos. Šis kūrinys yra saugomas autorių teisių įstatymų. Eksploatavimo instrukcijos arba jos fragmentų kopijavimas ir platinimas be „Dedra Exim“ sutikimo draudžiamas. „Dedra Exim“ pasilieka sau teisę įvesti konstrukcijos, techninius arba komplektacijos pokyčius be išankstinio įspėjimo. Šie pokyčiai negali būti skundo dėl produkto pagrindu. Naudojimo instrukcija yra prieinama svetainėje: www.dedra.pl
- LV** Visas tiesības pasargātas. Šis izdevums ir sargāts ar autortiesību. Lietošanas Instrukcijas kopēšana vai izplatīšana pilnīgi vai fragmentos bez Dedra Exim firmas piekrišanas ir aizliegta. Firma Dedra Exim atstāj sev tiesību veikt konstrukcijas-tehnikas izmaiņu, kā arī komplektācijas izmaiņu bez iepriekšēja paziņojuma. Šīs izmaiņas nevar būt pamatu produkta reklamēšanai. Lietošanas instrukcija pieejama mājaslapā www.dedra.pl
- HU** Minden jog fenntartva. A jelen kiadvány szerzői jogokkal védve. A Használati Utasítás másolása vagy terjesztése egészében vagy részleteiben a Dedra Exim írásos engedélye nélkül tilos. A Dedra Exim fenntartja magának a szerkezeti-műszaki, valamint komplettálási változtatások előzetes bejelentés nélkülűl bevezetésének jogát. Ezek a változások nem szolgálhatnak alappjál a termék reklamációjának. A használati utasítás a weboldalon elérhető www.dedra.pl
- RO** Toate drepturile rezervate. Această redactare este protejată prin legea dreptului de autor. Este interzisă copierea, reproducerea în orice fel sau multiplicarea și distribuirea parțială sau în totalitate a Manualului de utilizare fără permisiunea firmei Dedra Exim. Firma Dedra Exim își rezervă dreptul de a face modificări tehnice și constructive sau de completare a dispozitivului fără o notificare prealabilă. Aceste modificări nu pot constitui temelii pentru reclamarea produsului. Instrucțiunea de deservire accesibilă pe pagina www.dedra.pl
- DE** Alle Rechte vorbehalten. Die vorliegende Bedienungsanleitung wird durch das Urheberrecht geschützt. Kein Teil dieser Bedienungsanleitung darf ohne schriftliche Einwilligung von Dedra Exim vervielfältigt oder verbreitet werden. Dedra Exim behält sich das Recht vor, Konstruktions- und technische Änderungen sowie Änderungen in der Zusammensetzung vorzunehmen, ohne vorher darüber zu informieren. Diese Änderungen können kein Grund zur Reklamation des Produkts bilden. Die Bedienungsanleitung ist auf der Internetseite www.dedra.pl zugänglich.
- BG** Всички права запазени. Тази работа е защитена с авторски права. Копирането или разпространението на ръководството за потребителя на части или изцяло без разрешението на Dedra Exim е забранено. Dedra Exim си запазва правото да прави промени в дизайна, техниката и окомплектовката без предварително уведомление. Тези промени не могат да бъдат основание за рекламиране на продукта. Ръководството за потребителя е достъпно на адрес www.dedra.pl

Kontakt

Kontaktai / Kontakts / Elérhetőség / Contact / Contacto / Contact / Contact / Kontakt / Контакты
Dedra Exim Sp. z o.o., ul. 3 Maja 8, 05-800 Pruszków
Tel. +48 22 73 83 777 wew. 129, 165, fax +48 22 73 83 779
serwis@dedra.com.pl www.dedra.pl



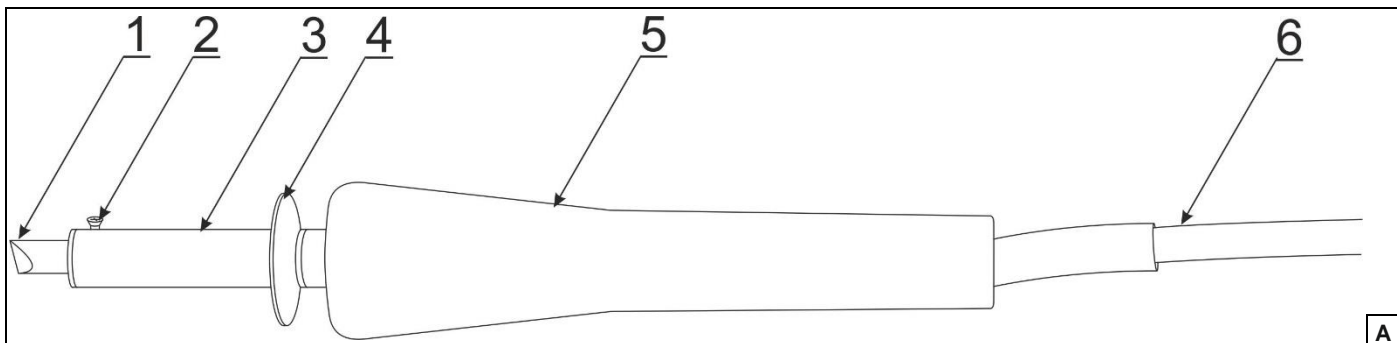

A

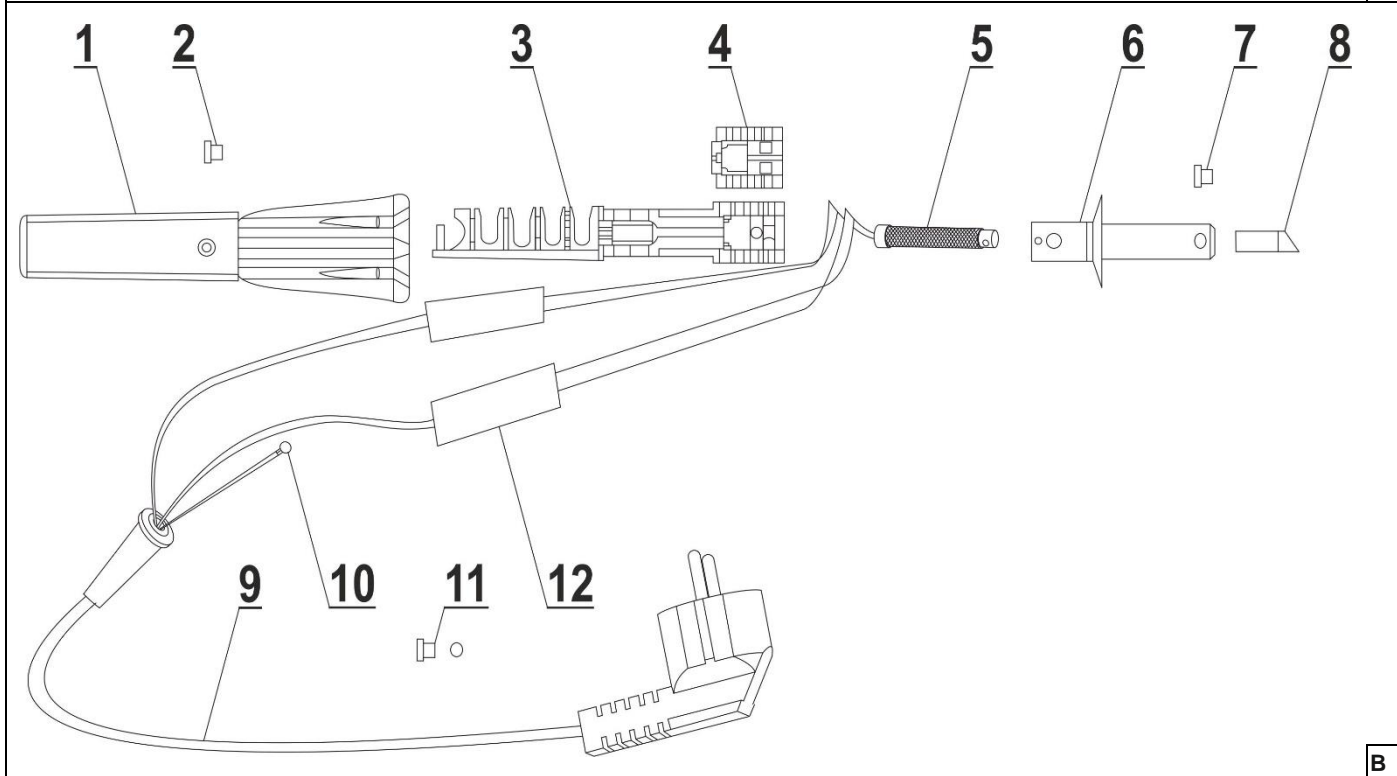

B

Opis Zastosowanych Piktogramów / Popis Použitých Piktogramů / Opis Používaných Piktogramov / Panaudotų Piktogramų Aprašymas / Lietoto Piktogrammu Apraksts / Az Alkalmazott Piktogramok Magyarázata / Pictogramelor / Gebot: Lesen Sie, Bitte, Die Bedienungsanleitung / Описание на пиктограмите



Nakaz: przeczytaj instrukcję obsługi / Příklad: přečtěte návod k obsluze / Příklad: oboznámte sa s užívateľskou príručkou / Privaloma: perskaitykite aptarnavimo instrukciją / Norādījums: rūpīgi iepazīstieties ar lietotāja rokasgrāmatā sniegto informāciju / Utasítás: olvassa el az útmutatót / Obligatoriu: citiți manualul de utilizare / Gebot: die Bedienungsanleitung lesen / Разпореждане: прочетете ръководството за употреба



Uwaga: gorąca powierzchnia / Upozornění: horký povrch / Varovanie: horúci povrch / Įspėjimas: karštas paviršius / Brīdinājums: karsta virsma / Figyelmeztetés: forró levegő / Avertizare: aer fierbinte / Warnung: heiße Luft / Предупреждение: гореща повърхност

PL Spis treści

1. Zdjęcia i rysunki
2. Opis urządzenia
3. Przeznaczenie urządzenia
4. Ograniczenie użycia
5. Dane techniczne
6. Przygotowanie do pracy
7. Podłączenie do sieci
8. Włączanie urządzenia
9. Użytkowanie urządzenia
10. Bieżące czynności obsługowe
11. Części zamienne i akcesoria
12. Samodzielne usuwanie usterek
13. Kompletacja urządzenia
14. Informacja dla użytkowników o pozbywaniu się urządzeń elektrycznych i elektronicznych
15. Wykaz części do rysunku złożeniowego
16. Karta gwarancyjna

UWAGA Podczas pracy urządzeniem zaleca się zawsze przestrzegać podstawowych zasad bezpieczeństwa pracy, w celu uniknięcia wybuchu pożaru, porażenia prądem elektrycznym lub obrażenia mechanicznego.

Przed przystąpieniem do eksploatacji urządzenia prosimy o zapoznanie się z treścią Instrukcji obsługi. Prosimy o zachowanie Instrukcji obsługi, instrukcji bezpieczeństwa pracy i deklaracji zgodności. Rygorystyczne przestrzeganie

wskazówek i zaleceń zawartych w Instrukcji obsługi wpłynie na przedłużenie żywotności Państwa urządzenia.

UWAGA Podczas pracy należy bezwzględnie przestrzegać wskazówek zawartych w instrukcji bezpieczeństwa pracy.

W razie przekazania urządzenia innej osobie, proszę wręczyć jej również instrukcję obsługi, instrukcje bezpieczeństwa pracy i deklarację zgodności. Firma Dedra-Exim nie odpowiada za wypadki powstałe w wyniku nieprzestrzegania wskazówek bezpieczeństwa pracy. Należy przeczytać uważnie wszystkie instrukcje bezpieczeństwa i instrukcję obsługi. Niestosowanie się do ostrzeżeń i instrukcji może skutkować porażeniem prądem, pożarem i/lub poważnymi obrażeniami.

2. Opis urządzenia

1. Grot do wypalania, 2. Wkręt montażowy, 3. Tuleja grzałki, 4. Osłona, 5. Rękojeść, 6. Przewód zasilający z wtyczką

3. Przeznaczenie urządzenia

Urządzenie jest przeznaczone do dekorowania materiałów takich jak: drewno, skóra, korek, tekstylia itp. Przy zastosowaniu odpowiedniej końcówki umożliwi lutowanie oraz cięcie na gorąco.

Dopuszcza się wykorzystanie urządzenia w pracach remontowo-budowlanych, warsztatach naprawczych, w pracach amatorskich przy równoczesnym przestrzeganiu warunków użytkowania i dopuszczalnych warunków pracy, zawartych w instrukcji obsługi.

4. Ograniczenia użycia

Urządzenie może być użytkowane tylko zgodnie z zamieszczonymi poniżej "Dopuszczalnymi warunkami pracy".

Samowolne zmiany w budowie mechanicznej i elektrycznej, wszelkie modyfikacje, czynności obsługowe nieopisane w Instrukcji Obsługi będą traktowane za bezprawne i powodują natychmiastową utratę Praw Gwarancyjnych, a deklaracja zgodności straci swoją ważność. Użytkowanie elektronarzędzia niezgodne z przeznaczeniem lub Instrukcją Obsługi spowoduje natychmiastową utratę Praw Gwarancyjnych.

Dopuszczalne warunki pracy

Stosować tylko wewnątrz dobrze wentylowanych pomieszczeń.

5. Dane techniczne

Model urządzenia	DED7544
Napięcie pracy [V, Hz]	230, ~50.
Klasa ochronności	I
Stopień ochrony przed dostępem bezpośrednim	IPX0
Moc [W]	30
Temperatura max [°]	450
Czas nagrzewania [s]	300 – 600
Ilość końcówek	22

6. Przygotowanie do pracy

UWAGA Wszystkie czynności obsługowe należy wykonywać przy odłączonym zasilaniu.

Przed rozpoczęciem obróbki oczyścić i odtłuścić powierzchnię obrabianego przedmiotu.

W zależności od wykonywanej pracy wybrać odpowiednią końcówkę. Umieścić ją w tuleji grzałki (rys. A, 3), dokręcić wkręt (rys. A, 2). Sprawdzić, czy końcówka jest zablokowana i nie porusza się.

Przygotować podstawkę, umieścić urządzenie na podstawie.

Urządzenie jest gotowe do użytkowania.

7. Podłączanie do sieci

Przed podłączeniem urządzenia do źródła prądu należy upewnić się, czy napięcie zasilania odpowiada wartości podanej na tabliczce znamionowej.

Instalacja zasilająca powinna być wykonana zgodnie z zasadniczymi wymaganiami dotyczącymi instalacji elektrycznych i spełniać wymogi bezpieczeństwa użytkownika. Instalacja winna być wykonana przez uprawnionego elektryka.

Parametry minimalnego przekroju przewodów w instalacji elektrycznej oraz nominalnej wartości bezpiecznika w zależności od mocy urządzenia podano w tabeli. W przypadku korzystania z przedłużaczy należy zwrócić uwagę, by przekrój żyły nie był mniejszy niż przekrój żyły przewodu zasilającego urządzenia. Nie używać uszkodzonych przedłużaczy.

Przewód zasilający ułożyć tak, aby w czasie pracy nie był narażony na przecięcie. Okresowo sprawdzać stan techniczny przewodu zasilającego. Nie ciągnąć za przewód zasilający.

Moc urządzenia [W]	Minimalny przekrój przewodu [mm ²]	Minimalna wartość bezpiecznika typu C [A]
Do 700	0,75	8

8. Włączanie urządzenia

UWAGA Podczas nagrzewania ustawić urządzenie na podpórcę.

Podłączyc wtyczkę do gniazda zasilającego. Odczekać co najmniej 5 minut do pełnego nagrzania się końcówki. Podczas nagrzewania może pojawić się zapach spalenizny, jest to naturalne (mogą wypalać się substancje zabezpieczające końcówki oraz nagrzewa się materiał pirografu).

9. Użytkowanie urządzenia

Urządzenie należy trzymać jak długopis, pozwoli to na precyzyjne wykonywanie zdobień wybranego materiału. Jeżeli nie jest używane, odkładać urządzenie na podstawkę. Nie dopuszczać do zetknięcia się rozgrzanej końcówki z podłożem.

Wypalanie

Końcówki do wypalania nadają się do pracy w drewnie, korku i skórze. Nie wolno stosować do tworzyw sztucznych, sztucznej skóry itp. Narysować wzór na materiale, następnie prowadzić końcówkę nad obrabianym przedmiotem po wyznaczonych liniach, lekko dociskając końcówkę do powierzchni przedmiotu. Stosować równomierny nacisk i równą prędkość przesuwania końcówki. Im większy nacisk, tym ciemniejszy będzie ślad na materiale.

Stosowane markerów

Marker (stempel) nadaje się do wykonywania zdobień na drewnie, korku, skórze. Urządzenie ustawić pionowo nad zdobionym materiałem, następnie opuścić i z niewielką siłą wcisnąć w obrabiany przedmiot. Im dłużej marker będzie stykał się z materiałem, tym ciemniejszy będzie ślad na materiale.

Cięcie na gorąco

Nóż do cięcia na gorąco można stosować do takich materiałów, jak styropian, linki nylonowe itp. Po rozgrzaniu, zagłębić nóż w materiale i przesuwać z jednakową prędkością wzdłuż linii cięcia.

Lutowanie

Oczyścić łączone przedmioty z brudu, tłuszczu i nalotów, osuszyć powierzchnie. Grot do lutowania z naniesioną cienką warstwą lutowni przyłożyć do punktu lutowniczego i połączyć powierzchnie. Jeśli jest to konieczne, zastosować topnik. Zwrócić uwagę, aby grot stykał się tylko z punktem lutowniczym.

10. Bieżące czynności obsługowe

UWAGA Wszystkie czynności obsługowe takie jak wymiana końcówki roboczej, należy wykonywać przy odłączonym zasilaniu.

Przed każdym uruchomieniem:

Sprawdzić, czy urządzenie nie jest uszkodzone mechanicznie. Sprawdzić stan przewodu zasilającego. W przypadku zabrudzeń oczyścić urządzenie za pomocą wilgotnej ściereczki, zwracając uwagę, aby woda nie dostała się do wnętrza urządzenia. Nie stosować do czyszczenia agresywnych środków chemicznych i detergentów.

Po każdym użyciu:

Odłączyć od źródła zasilania aby uniknąć przypadkowego włączenia przez osoby postronne lub podczas przenoszenia.

Gorące końcówki robocze można oczyścić wilgotną, ognioodporną gąbką. Nie stosować do czyszczenia końcówek metalowych szcotek, papieru ściernego i podobnych materiałów.

W przypadku lutowania po zakończeniu użytkowania urządzenia oczyścić grot z lutowni i ewentualnie topnika za pomocą odpowiedniej gąbki.

Przechowywać w suchym, chłodnym miejscu, w miarę możliwości w oryginalnym opakowaniu.

11. Części zamienne i akcesoria

Zalecane akcesoria

W celu zakupu części zamiennych i akcesoriów należy skontaktować się z Serwisem Dedra-Exim. Dane kontaktowe znajdują się na stronie 1 instrukcji. Przy zamawianiu części zamiennych prosimy podać numer PARTII umieszczony na tabliczce znamionowej oraz numer części z rysunku złożeniowego. W okresie gwarancyjnym naprawy dokonywane są na zasadach podanych w Kartce Gwarancyjnej. Reklamowany produkt prosimy przekazać do naprawy w miejscu zakupu (sprzedawca zobowiązany jest przyjąć reklamowany produkt), lub przesłać do Serwisu Centralnego DEDRA - EXIM. Prosimy uprzejmie dołączyć kartę gwarancyjną wystawioną przez Importera. Bez tego dokumentu naprawa będzie traktowana jako pogwarancyjna. Po okresie gwarancyjnym naprawy wykonuje Serwis Centralny. Uszkodzony produkt należy przesłać do Serwisu (koszty wysyłki pokrywa użytkownik).

12. Samodzielne usuwanie usterek

UWAGA Przed przystąpieniem do samodzielnego usuwania usterek należy odłączyć urządzenie od źródła zasilania i upewnić się, że nie działa.

13. Kompletacja urządzenia

1. Lutownica/pirograf – 1 szt., 2. Żegadła – 10 szt. 3. Markery – 9 szt. 4. Nóż do cięcia na gorąco – 1 szt. 5. Grot do lutowania – 1 szt. 6. Tuleja do noża – 1 szt. 7. Podstawka – 1 szt.

14. Informacja dla użytkowników o pozbywaniu się zużytych urządzeń elektrycznych i elektronicznych



Przedstawiony symbol umieszczony na produktach lub dołączonej do nich dokumentacji informuje, że niesprawnych urządzeń elektrycznych lub elektronicznych nie można wyrzucić razem z innymi odpadami.

Prawidłowe postępowanie w razie konieczności utylizacji, powtórnego użycia lub odzysku podzespołów polega na przekazaniu urządzenia do wyspecjalizowanego punktu zbiórki, gdzie będzie przyjęte bezpłatnie. Informacji o lokalizacji miejsc zbiórki zużytego sprzętu udziela władze lokalne np. na swoich stronach internetowych.

Prawidłowa utylizacja urządzenia umożliwia zachowanie cennych zasobów i uniknięcie negatywnego wpływu na zdrowie i środowisko, które może być zagrożone przez nieodpowiednie postępowanie z odpadami. Nieprawidłowa utylizacja odpadów zagrożona jest karami przewidzianymi w odpowiednich przepisach lokalnych.

Użytkownicy w krajach Unii Europejskiej

W razie konieczności pozbycia się urządzeń elektrycznych lub elektronicznych prosimy skontaktować się z najbliższym punktem sprzedaży lub z dostawcą, którzy udzielą dodatkowych informacji.

Pozbywanie się urządzeń w krajach poza Unią Europejską.

Taki symbol dotyczy tylko krajów Unii Europejskiej. W razie potrzeby pozbycia się niniejszego produktu prosimy skontaktować się z lokalnymi władzami lub ze sprzedawcą celem uzyskania informacji o prawidłowym sposobie postępowania.

15. Wykaz części do rysunku złożeniowego

LP	Nazwa części	LP	Nazwa części
1	Rekojeść	7	Wkręt
2	Wkręt	8	Grot
3	Uchwyt mocowania grzałki	9	Przewód zasilający
4	Mocowanie grzałki	10	Mocowanie uziemienia
5	Grzałka	11	Element uziemiający
6	Tuleja grzałki	12	Oslona termokurczliwa

Karta gwarancyjna

na

.....

Nr katalogowy: DED7544 nr partii:

(zwane dalej Produktem)

Data zakupu Produktu:

Pieczęć sprzedawcy

Data i podpis sprzedawcy:

Oświadczenie Użytkownika:

Potwierdzam, że zostałem poinformowany o warunkach gwarancji oraz skutkach nieprzebrzegania wytycznych zawartych w Instrukcji obsługi i karcie gwarancyjnej. Warunki niniejszej gwarancji są mi znane, co potwierdzam własnoręcznym podpisem:

.....

.....

Data i miejsce

Podpis Użytkownika

I. Odpowiedzialność za Produkt:

1. Gwarant – Dedra Exim Sp. z o.o. z siedzibą w Pruszkowie, adres: ul. 3 Maja 8, 05-800 Pruszków, KRS 0000062517, Sąd Rejonowy dla m.st. Warszawy w Warszawie, XIV Wydział Gospodarczy Krajowego Rejestru Sądowego, NIP 527-020-49-33, kapitał zakładowy: 100 980,00 zł.
2. Na warunkach określonych w niniejszej karcie gwarancyjnej Gwarant udziela gwarancji na Produkt, pochodzący z dystrybucji Gwaranta.
3. Odpowiedzialność z tytułu gwarancji obejmuje tylko wady powstałe z przyczyn tkwiących w Produkcie w momencie jego wydania Użytkownikowi.
4. Z tytułu gwarancji Użytkownik, uzyskuje prawo do bezpłatnej naprawy Produktu, o ile wada ujawniła się w okresie gwarancji. Sposób naprawy Produktu (metoda wykonania naprawy) zależy od decyzji Gwaranta. W przypadku stwierdzenia przez Gwaranta braku możliwości naprawy Gwarant zastrzega sobie prawo wymiany wadliwego elementu albo całego Produktu na wolny od wad, obniżenia ceny Produktu lub odstąpienia od umowy.
5. W stosunku do Użytkownika, który nie jest konsumentem w rozumieniu ustawy z dnia 23 kwietnia 1964r. Kodeks cywilny, odpowiedzialność odszkodowawcza Gwaranta za szkody wynikające z niniejszej gwarancji i/lub w związku z jej zawarciem i wykonywaniem, bez względu na tytuł prawny, jest ograniczona maksymalnie do wysokości wartości wadliwego Produktu.

II. Okres gwarancji:

Elementy Produktu	Czas trwania ochrony gwarancyjnej
Lutownica/pirograf	24 miesiące, licząc od daty zakupu Produktu uwidocznionej w niniejszej Karcie Gwarancyjnej
Żegadła, markery, nóż do cięcia na gorąco, grot do lutowania, tuleja do noża, podstawa	Bez gwarancji

III. Warunki skorzystania z gwarancji:

1. Przedstawienie przez Użytkownika wypełnionej karty gwarancyjnej Produktu oraz uprawdopodobnienie przez Użytkownika okoliczności zakupu Produktu, np. poprzez przedstawienie paragonu, faktury, itd. W celu sprawnego przeprowadzenia reklamacji zaleca się aby Użytkownik przekazał wraz z Produktem do reklamacji wszystkie elementy określone w „Kompletaacji urządzenia” zawartej w Instrukcji obsługi.
2. Stosowanie się przez Użytkownika do zaleceń zawartych w Instrukcji obsługi i karcie gwarancyjnej.
3. Gwarancja obejmuje tylko obszar Rzeczypospolitej Polskiej i UE.
4. Gwarancja nie obejmuje wad Produktu powstałych w szczególności na skutek:
 - a. Nieprzebrzegania przez Użytkownika warunków określonych w Instrukcji obsługi, w szczególności w zakresie prawidłowej eksploatacji, konserwacji i czyszczenia;
 - b. Zastosowania przez Użytkownika środków czyszczących lub konserwujących niezgodnych z Instrukcją obsługi;
 - c. Nieodpowiedniego przechowywania i transportu Produktu przez Użytkownika;
 - d. Samowolnych zmian i/lub przeróbek Produktu przez Użytkownika, które nie były uzgodnione z Gwarantem;
 - e. Zastosowania przez Użytkownika w Produkcie materiałów eksploatacyjnych niezgodnych z Instrukcją obsługi.
 - f. Użytkownik, który nie jest konsumentem w rozumieniu ustawy z dnia 23 kwietnia 1964r. Kodeks cywilny, traci gwarancję na Produkt, w którym:
 - g. numery seryjne, oznaczenia dat i tabliczki znamionowe zostały usunięte, zmienione lub uszkodzone przez Użytkownika;
 - h. plomby zostały uszkodzone przez Użytkownika lub noszą ślady manipulacji Użytkownika.
5. Uwaga! Czynności związane z codzienną obsługą Produktu, wynikające m.in. z Instrukcji obsługi Użytkownik wykonuje we własnym zakresie i na swój koszt.

IV. Procedura reklamacyjna:

1. W przypadku stwierdzenia nieprawidłowej pracy Produktu, przed dokonaniem zgłoszenia reklamacyjnego należy upewnić się czy wszystkie czynności określone w szczególności w Instrukcji obsługi zostały wykonane w sposób prawidłowy.
2. Zgłoszenie reklamacji zaleca się dokonać niezwłocznie, najlepiej w terminie 7 dni od daty zauważenia wady Produktu. Użytkownik, który nie jest konsumentem w rozumieniu ustawy z dnia 23 kwietnia 1964r. Kodeks cywilny traci uprawnienia wynikające z niniejszej gwarancji w przypadku niezgłoszenia reklamacji w terminie 7 dni.
3. Zgłoszenie reklamacji można dokonać m.in. w punkcie zakupu Produktu, w serwisie gwarancyjnym lub pisemnie na adres: Dedra Exim Sp. z o.o., ul. 3 Maja 8, 05-800 Pruszków.
4. Użytkownik może złożyć reklamację przy wykorzystaniu formularza dostępnego na stronie internetowej www.dedra.pl. („Formularz zgłoszenia reklamacji z tytułu gwarancji”).
5. Adresy serwisów gwarancyjnych dla poszczególnych krajów dostępne są na stronie www.dedra.pl. W przypadku braku serwisu gwarancyjnego dla danego kraju zgłoszenia reklamacyjne z tytułu gwarancji zaleca się kierować na adres: Dedra Exim Sp. z o.o. ul. 3 Maja 8, 05-800 Pruszków (Polska).

6. Mając na uwadze bezpieczeństwo Użytkownika zakazuje się korzystania z wadliwego Produktu.

7. Uwaga! Korzystanie z wadliwego Produktu jest niebezpieczne dla zdrowia i życia Użytkownika.

8. Wykonanie obowiązków wynikających z gwarancji nastąpi w terminie 14 dni roboczych, licząc od dnia dostarczenia reklamowanego Produktu przez Użytkownika.

9. Przed dostarczeniem wadliwego Produktu do reklamacji zaleca się jego oczyszczenie. Reklamowany Produkt zaleca się dokładnie zabezpieczyć przed uszkodzeniami w transporcie (zaleca się dostarczyć reklamowany Produkt w oryginalnym opakowaniu).

10. Okres gwarancji ulega przedłużeniu o czas, w ciągu którego wskutek wady Produktu objętego gwarancją Użytkownik nie mógł z niego korzystać.

Gwarancja nie wyłącza, nie ogranicza, ani nie zawieszają uprawnień Użytkownika wynikających z przepisów o rękojmi za wady rzeczy sprzedanej.

CZ Obsah

1. Fotografie a obrázky
2. Popis zařízení
3. Určení zařízení
4. Omezení použití
5. Technické údaje
6. Příprava k práci
7. Připojení k síti
8. Zapnutí zařízení
9. Používání zařízení
10. Běžná údržba
11. Náhradní díly a příslušenství
12. Svépomocné odstraňování poruch
13. Kompletace zařízení
14. Informace pro uživatele o likvidaci elektrických a elektronických zařízení
15. Záruční list

POZOR Při práci se zařízením vždy dodržujte základní zásady bezpečnosti při práci za účelem zabránění výbuchu, požáru, úrazu elektrickým proudem nebo mechanického poranění.

Před zahájením používání zařízení se seznamte s obsahem návodu k obsluze. Uchovejte si návod k obsluze, návod k bezpečné práci. Přísné dodržování pokynů a doporučení uvedených v návodu k obsluze bude mít vliv na prodloužení životnosti vašeho zařízení.

POZOR Při práci bezpodmínečně dodržujte pokyny uvedené v návodu k bezpečné práci. V případě předání zařízení jiné osobě jí předejte také návod k obsluze, návod k bezpečné práci. Firma Dedra-Exim neodpovídá za úrazy vzniklé v následku nedodržování pokynů k bezpečné práci. Přečtěte si pozorně všechny pokyny k bezpečné práci a návod k obsluze. Nedodržování varování a pokynů může mít za následek úraz elektrickým proudem, požár a/nebo vážný úraz.

2. Popis zařízení

1. Hrotová pájka, 2. Pojistný šroub, 3. Objímka topného článku, 4. Kryt, 5. Rukojeť, 6. Napájecí kabel se zástrčkou

3. Určení zařízení

Zařízení je určeno pro zdobení materiálů, jako jsou: dřevo, kůže, korek, textilie atp. S použitím vhodného hrotu můžete pájet nebo řezat za tepla.

Zařízení můžete používat při renovačních a stavebních pracích, v opravárenských dílnách, pro hobby práce s dodržováním podmínek použití a přípustných pracovních podmínek uvedených v návodu k obsluze.

4. Omezení použití

Zařízení můžete používat při stavebně-renovačních pracích, v servisech, pro hobby použití se současným dodržováním podmínek používání a přípustných provozních podmínek uvedených v návodu k obsluze.

Svépomocné změny mechanické a elektrické konstrukce, veškeré úpravy a servisní činnosti nepopsané v návodu k obsluze se budou považovat za protizákonné a způsobí okamžitou ztrátu záručních nároků. Používání v rozporu s určením nebo v rozporu s návodem k obsluze způsobí okamžitou ztrátu záručních nároků a prohlášení o shodě ztratí platnost.

Přípustné pracovní podmínky

Používejte pouze v době větraných prostorách.

5. Technické údaje

Model zařízení	DED7544
Pracovní napětí [V, Hz]	230, ~50.
Třída ochrany	I
Stupeň krytí	IPX0
Příkon [W]	30
Max. teplota [°C]	450
Doba zahřívání [s]	300 – 600
Počet hrotů	22

6. Příprava k práci

POZOR Všechny přípravné práce provádějte s odpojeným napájením. Před obráběním očistěte a odmastěte povrch obráběného předmětu.

V závislosti na prováděné práci vyberte vhodný hrot. Vložte jej do objímky topného článku (obr. A, 3), utáhněte šroub (obr. A, 2). Zkontrolujte, zda je hrot zafixován a nepohybuje se.

Připravte stojan a položte na něj zařízení.

Zařízení je připraveno k použití.

7. Připojení k síti

Před připojením zařízení ke zdroji napájení se ujistěte, že napájecí napětí odpovídá hodnotě uvedené na typovém štítku.

Instalace napájecího zdroje musí být provedena v souladu se základními požadavky na elektrické instalace a splňovat požadavky na bezpečnost používání. Instalaci musí provést autorizovaný elektrikář.

Parametry minimálního průřezu vodičů v elektrické instalaci a jmenovité hodnoty pojistek v závislosti na příkonu zařízení jsou uvedeny v tabulce. Při používání prodlužovacích kabelů se ujistěte, že průřez vodiče není menší než průřez napájecího kabelu zařízení. Nepoužívejte poškozené prodlužovací kabely.

Napájecí kabel položte tak, aby nebyl při práci vystaven prořiznutí.

Pravidelně kontrolujte technický stav napájecího kabelu. Netahejte za napájecí kabel.

Příkon zařízení [W]	Minimální průřez vodiče [mm ²]	Minimální hodnota pojistky typu C [A]
Až 700	0,75	8

8. Zapnutí zařízení

⚠ POZOR Při zahřívání položte zařízení na stojan.

Vložte zástrčku do napájecí zásuvky. Počkejte alespoň 5 minut, než se hrot úplně zahřeje. Při zahřívání se může objevit zápach spáleniny, je to normální (mohou hořet látky chránící hroty a zahřívá se materiál pyrografu).

9. Používání zařízení

Zařízení držte jako pero, umožní to přesné zdobení vybraného materiálu. Pokud zařízení nepoužíváte, odložte jej na stojan. Dávejte pozor, aby se horký hrot nedotýkal povrchu.

Vypalování

Vypalovací hroty jsou vhodné pro práci ve dřevě, korku a kůži. Nepoužívejte na plasty, umělou kůži atp. Nakreslete vzor na materiál, pak vedte hrot přes obráběný předmět podél vyznačených čar a lehce jej přitlačte k povrchu předmětu. Používejte rovnoměrný tlak a rovnoměrnou rychlost vedení hrotu. Čím vyšší tlak, tím tmavší bude stopa na materiálu.

Používání značkovacích otisků

Značkovací otisk (raznice) je vhodný pro zdobení dřeva, korku, kůže. Zařízení umístěte svisle nad zdobený materiál, pak jej spusťte a lehce zatlačte do obráběného předmětu. Čím déle bude značkovací otisk v materiálu, tím tmavší bude na něm stopa.

Řezání za tepla

Nůž na řezání za tepla můžete používat na takové materiály, jako jsou polystyren, nylonová vlákna atp. Po zahřátí zasuněte nůž do materiálu a posunujte rovnoměrně podél čáry řezu.

Pájení

Spojované předměty očistěte od nečistot, mastnoty a nánosů, povrchy osušte. Pájecí hrot s tenkou vrstvou pojiva přiložte k pájenému bodu a spojte povrchy. Bude-li třeba, použijte tavidlo. Ujistěte se, že se hrot dotýká pouze pájeného bodu.

10. Běžná údržba

⚠ POZOR Veškerou údržbu, jako je výměna pracovního hrotu, provádějte s odpojeným napájením.

Před každým spuštěním:

Zkontrolujte, zda zařízení není mechanicky poškozeno. Zkontrolujte stav napájecího kabelu. V případě znečištění očistěte zařízení vlhkým hadříkem a dávejte pozor, aby voda nepronikla dovnitř zařízení. K čištění nepoužívejte chemikálie a čisticí prostředky.

Po každém použití:

Odpojte od zdroje napájení, aby nedošlo k náhodnému spuštění kolemdoucími nebo při přenášení.

Horké pracovní hroty můžete čistit vlhkou ohnivzdornou houbou. K čištění nepoužívejte kovové kartáče, brusný papír nebo podobné materiály.

V případě pájení po použití zařízení očistěte hrot od pojiva a případného tavidla pomocí vhodné houby.

Skladujte na suchém, chladném místě, pokud možno v originálním obalu.

11. Náhradní díly a příslušenství

Pro nákup náhradních dílů a příslušenství kontaktujte servis Dedra Exim. Kontaktní údaje jsou uvedeny na 1. straně návodu.

Při objednávání náhradních dílů uveďte číslo šarže na typovém štítku, stejně jako číslo dílu z montážního výkresu.

Během záruční doby se opravy provádějí za podmínek uvedených v záruční listině. Reklamovaný produkt, prosím, předejte k opravě na místě pořízení (prodávající povinen přijmout reklamované zboží), pošlete na servisní středisko nejbližší k místu bydliště (seznam služeb na internetových stránkách www.dedra.pl), nebo zašlete do centrálního servisu Dedra Exim. Přiložte prosím vyplněnou záruční listinu. Po záruční době opravy provádí centrální servis. Poškozené zboží musí být odesláno do servisního střediska (náklady na dopravu platí uživatel).

12. Svépomocné odstraňování poruch

⚠ POZOR Než se pokusíte sami odstranit poruchu, odpojte zařízení od zdroje napájení a ujistěte se, že nefunguje.

13. Kompletace zařízení

1. Hrotová pájka / pyrograf – 1 ks, 2. Tykadla – 10 ks, 3. Značkovací otisky – 9 ks, 4. Nůž pro řezání za tepla – 1 ks, 5. Pájecí hrot – 1 ks, 6. Objímka nože – 1 ks, 7. Stojan – 1 ks

14. Informace pro uživatele o likvidaci elektrických a elektronických zařízení (týká se domácností)



Prezentovaný symbol umístěný na výrobcích nebo k nim přiložené dokumentaci informuje, že odpadní elektrická a elektronická zařízení nelze likvidovat společně s komunálním odpadem. Správný postup v případě likvidace, zpětného využití nebo recyklace komponentů spočívá v předání zařízení do specializovaného odběrného bodu, kde bude přijato bezplatně. Informace o místech odběru odpadního zařízení poskytují místní úřady, např. na svých internetových stránkách.

Správnou likvidací zařízení chráníme cenné zdroje a eliminujeme negativní vliv na zdraví a životní prostředí, které může být ohroženo nesprávným nakládáním s odpady.

Nesprávná likvidace odpadů může být trestána uložením pokuty podle příslušných místních předpisů.

Uživatelé v zemích Evropské unie

V případě nutnosti likvidace elektrických a elektronických zařízení kontaktujte nejbližší prodejní místo nebo dodavatele, kteří Vám poskytnou doplňkové informace.

Likvidace odpadů mimo Evropskou unii

Tento symbol se týká pouze zemí Evropské unie.

V případě potřeby likvidace tohoto výrobku se obraťte na místní úřady nebo prodejce za účelem získání informací o správném způsobu likvidace.



Záruční list

Pro

Katalogové číslo:

Sériové číslo:

(dále jen **výrobek**)

Datum zakoupení výrobku:

Razítko prodávajícího:

Datum a podpis prodávajícího:

Prohlášení uživatele:

Potvrzuji, že jsem byl seznámen se záručními podmínkami a důsledky nedodržování pokynů uvedených v návodu k obsluze a záručním listu. Se záručními podmínkami souhlasím, což potvrzuji vlastnoručním podpisem:

.....

datum a místo

podpis uživatele

Odpovědnost za výrobek:

Ručitel – DEDRA EXIM Sp. z o.o. se sídlem v Pruszkowie, adresa: ul. 3 Maja 8, 05-800 Pruszków, KRS 0000062517, Obvodní soud pro hl. město Varšavu ve Varšavě, XIV. Hospodářský odbor Celostátního soudního rejstříku, DIČ 527-020-49-33, Základní kapitál: 100 980,00 zł.

Podle podmínek stanovených v tomto záručním listu ručitel poskytuje záruku na výrobek, pocházející z distribuce ručitele.

Záruční odpovědnost za vady se týká pouze vad vzniklých z příčin kvácích ve výrobku v okamžiku jeho vydání uživateli.

Uživatel má nárok na bezplatnou záruční opravu výrobku, pokud vada byla zjištěná v záruční době. Provedení opravy výrobku (způsob opravy) závisí na rozhodnutí ručitele. Pokud ručitel nemůže provést opravu, vyhrazuje si právo na výměnu vadné součásti nebo celého výrobku za bezvadný, snížení ceny výrobku nebo odstoupení od smlouvy.

Vůči uživateli, který není spotřebitelem ve smyslu zákona ze dne 23. dubna 1964 občanský zákoník, je odpovědnost Ručitele za škody vyplývající z této záruky a/nebo v souvislosti s jejím uzavřením a plněním, bez ohledu na právní titul, omezena maximálně do výše hodnoty vadného výrobku.

Záruční doba:

Součásti výrobku, na které se vztahuje záruka	Doba trvání záruční ochrany
Hrotová pájka / pyrograf	24 měsíců, počítáno od data nákupu výrobku uvedeného v tomto záručním listu
Tykadla, značkovací otisky, nůž na řezání za tepla, pájecí hrot, objímka nože, stojan	Bez záruky

Podmínky uplatňování záruky:

Předložení vyplněného záručního listu pro výrobek a doložení okolností nákupu výrobku, např. předložením paragonu, faktury atd. Pro správné vyřízení reklamace se doporučuje, abyste společně s výrobkem předali všechny součásti stanovené v kapitole „Kompletace“ výrobku uvedených v návodu k obsluze.

Dodržování pokynů uvedených v návodu k obsluze a záručním listu.

Záruka platí pouze na území Polska a EU.

Záruka se nevztahuje na vady výrobku vzniklé zejména v následku:

Nedodržování podmínek stanovených v návodu k obsluze, zejména v rozsahu správného provozování, údržby a čištění;

Používání čisticích nebo ošetřovacích prostředků v rozporu s návodem k obsluze;

Nevhodného skladování a přepravování výrobku;

Svépomocných změn a/nebo úprav výrobku, které nebyly dohodnuty s ručitelem;

Používání ve výrobku provozních materiálů v rozporu s návodem k obsluze.

Uživatel, který není spotřebitelem ve smyslu zákona ze dne 23. dubna 1964 občanský zákoník, ztratí záruku na výrobek, na kterém:

odstranil, změnil nebo poškodil sériová čísla, označení údajů a výkonové štítky;

plomby zostali uszkodzone przez Użytkownika lub noszą ślady manipulacji Użytkownika.

Upozornění!! Činnosti spojené s každodenní obsluhou výrobku, vyplývající mj. z návodu k obsluze, provádí uživatel ve vlastní režii a na své náklady.

Postup při reklamaci:

V případě zjištění nesprávného provozu výrobku se před nahlášením reklamace ujistěte, že jste provedli správně všechny činnosti podrobně popsané v návodu k obsluze.

Reklamací nahláste ihned, nejlépe do 7 dnů od data zjištění vady výrobku. Uživatel, který není spotřebitelem ve smyslu zákona ze dne 23. dubna 1964 občanský zákoník, ztratí nárok na uplatnění záruky v případě nenahlášení reklamace do 7 dnů.

Reklamací můžete nahlásit mj. v místě zakoupení výrobku, v záručním servisu nebo písemně na adresu: DEDRA EXIM Sp. z o.o., ul. 3 Maja 8, 05-800 Pruszków. Reklamací můžete nahlásit prostřednictvím formuláře dostupného na stránkách www.dedra.pl. („Formulář pro nahlášení reklamace“).

Adresy záručních servisů v jednotlivých státech jsou dostupné na stránkách www.dedra.pl. Pokud v daném státě není uveden servis, reklamační formulář zašlete na adresu: DEDRA EXIM Sp. z o.o., ul. 3 Maja 8, 05-800 Pruszków (Polska).

Z bezpečnostních důvodů je zakázáno používat vadný výrobek.

Upozornění!!! Používání vadného výrobku ohrožuje zdraví a život uživatele.

Povinnosti vyplývající ze záruky budou splněny do 14 pracovních dnů, počítáno ode dne doručení reklamovaného výrobku.

Vadný výrobek před odevzdáním do servisu vyčistěte. Reklamovaný výrobek důkladně zabezpečte proti poškození při přepravě (doporučuje se předat reklamovaný výrobek v originálním obalu).

Záruční doba se prodlužuje o dobu, během níž uživatel z důvodu vady výrobku, na kterou se vztahuje záruka, nemohl výrobek používat.

Záruka nevylučuje, neomezuje ani nepozastavuje nároky uživatele vyplývající z ručení za vady prodané věci.

SK Obsah

1. Obrázky a výkresy
2. Popis zariadenia
3. Zamýšľané použitie zariadenia
4. Obmedzenie používania
5. Technické parametre
6. Príprava na prácu/použitie
7. Pripojenie k el. sieti
8. Zapínanie zariadenia
9. Používanie zariadenia
10. Priebežné obslužné činnosti
11. Náhradné diely, doplnky a príslušenstvo
12. Samostatné odstraňovanie porúch a problémov
13. Diely a časti zariadenia
14. Informácie pre používateľov o likvidovaní elektrických a elektronických zariadení
15. Záručný list

⚠ POZOR Počas používania zariadenia odporúčame vždy dodržiavať základné zásady bezpečnosti práce, aby ste sa vyhli prípadnému výbuchu požiaru, zásahu el. prúdom alebo inému zraneniu.

Predtým, než začnete zariadenie používať, dôkladne sa oboznámte s obsahom používateľskej príručky. Používateľskú príručku a Bezpečnostné pokyny zachovajte, pre prípadnú potrebu v budúcnosti. Presne a dôkladne dodržiavajte odporúčania a pokyny, ktoré sú uvedené v používateľskej príručke, predĺžite tým životnosť vášho zariadenia.

⚠ POZOR Počas práce bezpodmienečne dodržiavajte pokyny a odporúčania uvedené v príručke bezpečnosti práce.

Ak zariadenie odovzdáte inej osobe, odovzdajte jej aj používateľskú príručku, príručku bezpečnosti práce ako. Spoločnosť Dedra-Exim nezodpovedá za nehody a úrazy, ktoré vznikli následkom nedodržiavania Bezpečnostných pokynov. Dôkladne sa oboznámte s obsahom Bezpečnostných pokynov a s Používateľskej príručky. Nedodržiavanie výstrah, varovaní a pokynov môže viesť k úrazu, k zásahu el. prúdom, k požiaru a/alebo iným vážnym úrazom.

2. Popis zariadenia
1. Vypalovací hrot, 2. Montážna skrutka, 3. Hrdlo špirály, 4. Kryt, 5. Rukoväť, 6. Napájací kábel so zástrčkou
3. Zamýšľané použitie zariadenia

Zariadenie je určené na dekorovanie a zdobenie rôznych materiálov, takých ako: drevo, koža, korok, textil ap. S použitím vhodnej koncovky sa môže používať na spájkovanie, ako aj na rezanie zatepla.

Zariadenie je určené na používanie pri rekonštrukčno-stavebných prácach, v dielnach a v servisoch, pri amatérskych v prácach, pričom musia byť dodržané podmienky používania a prípustné prevádzkové podmienky, ktoré sú uvedené v používateľskej príručke.

4. Obmedzenie používania
Zariadenie je určené na používanie pri rekonštrukčno-stavebných prácach, v dielnach a v servisoch, pri amatérskych v prácach, pričom musia byť dodržané podmienky používania a prípustné prevádzkové podmienky, ktoré sú uvedené v používateľskej príručke.

Akékoľvek neautorizované zmeny mechanickej konštrukcie a elektrických prvkov, vykonávanie obslužných činností, ktoré nie sú opísané v používateľskej príručke, sú zakázané a nelegálne, a následne okamžite prestáva platiť poskytnutá záruka. Zariadenie sa musí používať v súlade s jeho určením a v súlade s používateľskou príručkou, v opačnom prípade automaticky a okamžite prestáva platiť udelená záruka ako aj vyhlásenie o zhode.

Prípustné pracovné podmienky

Používajte iba vnútri v dobre vetraných miestnostiach.

5. Technické parametre

Model zariadenia	DED7544
Pracovné napätie [V, Hz]	230, ~50.
Trieda ochrany	I

Úroveň ochrany pred priamym prístupom	IPX0
Príkion [W]	30
Max. teplota [°C]	450
Trvanie zahrievania [s]	300 – 600
Počet koncoviek	22

6. Príprava na prácu/používanie

⚠ POZOR Všetky obslužné činnosti vykonávajte iba vtedy, keď je zariadenie odpojené od el. napätia.

Predtým, než začnete materiál obrábať, očistite ho a odstráňte prípadnú masťotu z obrábaného predmetu.

Podľa typu vykonávanej práce vyberte vhodnú koncovku. Umiestnite ju v hrdle špirály (obr. A, 3), dotiahnite skrutku (obr. A, 2). Skontrolujte, či je koncovka zablokovaná, a či sa nehýbe.

Prípravte podstavec, zariadenie umiestnite v podstavci.

Zariadenie je pripravené na použitie.

7. Pripojenie k el. sieti

Pred pripojením zariadenia k el. napätiu skontrolujte, či sa el. napätie siete zhoduje s hodnotami uvedenými na výrobnom štítku.

Napájací systém musí byť vykonaný podľa podstatných požiadaviek týkajúcich sa elektroinštalácií, a musí spĺňať bezpečnostné požiadavky. Montáž môže vykonať iba kvalifikovaný a oprávnený technik.

Parametre minimálneho prierezu vodičov elektroinštalácie, ako aj menovité hodnoty ističa/poistky, podľa príkonu zariadenia, sú uvedené v tabuľke. Ak používate predlžovacie káble, skontrolujte, či prierez vodičov nie je menší než prierez vodičov napájacieho kábla zariadenia. Nepoužívajte poškodené predlžovacie káble.

Napájací kábel umiestnite tak, aby nebol počas práce vystavený riziku preseknutia. Pravidelne kontrolujte technický stav napájacieho kábla. Nikdy neťahajte za napájací kábel.

Príkion zariadenia [W]	Minimálny prierez vodiča [mm ²]	Minimálna hodnota ističa typu C [A]
Do 700	0,75	8

8. Zapínanie zariadenia

⚠ POZOR Zariadenie počas zohrievania umiestnite na podpere.

Zastrčte zástrčku do napájacej el. zásuvky. Počkejte aspoň 5 minút, kým sa koncovka úplne nezohreje. Počas zohrievania sa môže objaviť zápach zhoreniny, je to prirodzené (môžu sa vypaľovať prípravky na ochranu koncovky a zohrievať materiál vypalovačky).

9. Používanie zariadenia

Zariadenie uchopte ako pero, takým spôsobom môžete presne vykonávať dekorácie a ozdoby na vybranom materiáli. Keď zariadenie nepoužívate, odložte ho na podstavci. Zabráňte kontaktu horúcej koncovky s podkladom.

Vypalovanie

Koncovky na vypalovanie sú vhodné na vypalovanie do dreva, korku a kože. Nepoužívajte na vypalovanie do plastov, umelej kože ap. Na materiáli nakreslite požadovaný vzor, následne vedte koncovku nad obrábanym predmetom vo vopred vyznačených líniách, jemne pritláčajte koncovku k povrchu predmetu. Používajte rovnomerný pritlak a koncovku presúvajte stálou rýchlosťou. Čím silnejšie pritláčate, tým tmavšia bude stopa v materiáli.

Používanie razidiel (pečatí)

Razidlo (pečať) je vhodné na vykonávanie zdobení do dreva, korku a kože. Zariadenie umiestnite zvislo nad zdobeným materiálom, potom pusťte a s nevelkou silou pritlačte k obrábanému predmetu. Čím sa razidlo bude dlhšie dotýkať materiálu, tým bude vytvorená stopa v materiály tmavšia.

Rezanie zatepla

Nôž na rezanie zatepla môžete používať na také materiály, ako polystyrén, nylónové lanká ap. Keď sa nôž zohreje, zahľbte ho v materiály a presúvajte stálou rýchlosťou pozdĺž línie rezu.

Spájkovanie

Očistite spájané predmety, odstráňte špinu, masťotu a usadeniny, povrch osušte. Hrot na spájkovanie s nanosenou tenkou vrstvou spájky, priložte k spájkovanému bodu a spojte povrchy. Keď je to potrebné, použite tavidlo. Dávajte pozor, aby sa hrot dotýkal iba spájkovaného miesta.

10. Priebežné obslužné činnosti

Všetky činnosti súvisiace s obsluhou a údržbou, také ako výmena pracovnej koncovky, vykonávajte iba vtedy, keď je nariadenie odpojené od el. napätia.

Pred každým spustením:

Skontrolujte, či zariadenie nie je mechanicky poškodené. Skontrolujte stav napájacieho kábla. Na čistenie nepoužívajte agresívne chemické a čistiace prostriedky.

Po každom použití:

Odpojte od zdroja el. napätia, aby nedošlo k náhodnému spusteniu postrannou osobou alebo k náhodnému spusteniu počas prenášania.

Horúce pracovné koncovky môžete čistiť vlhkou ohňovzdornou špongiou. Na čistenie nepoužívajte kovové koncovky kief, brúsny papier ani podobné materiály.

Pri spájkovaní, keď skončíte používať zariadenie, vhodnou špongiou očistite hrot, odstráňte zvyšky spájky.

Uchovávajte na suchom, chladnom mieste, pokiaľ je to možné, v originálnom balení.

11. Náhradné diely a príslušenstvo

Ak si chcete kúpiť náhradné diely a príslušenstvo, tak sa prosím obráťte na servis Dedra Exim. Kontaktné údaje nájdete na 1. strane tohto návodu.

Pri objednávaní náhradných dielov uveďte prosím sériové číslo nachádzajúce sa na typovom štítku spolu s číslom dielu z montážneho výkresu.

Počas trvania záruky sa oprava vykonáva na základe podmienok uvedených v záručnom liste. Reklamovaný produkt odovzdajte na opravu v mieste nákupu (predávajúci je povinný prijať reklamovaný produkt), odošlite do najbližšieho servisného strediska k miestu bydliska (zoznam servisov nájdete na stránkach www.dedra.pl), alebo odošlite do centrálného servisu Dedra Exim. Prosím, aby ste priložili vyplnený záručný list. Po skončení záručnej doby opravy vykonáva centrálny servis. Poškodený produkt musí byť odoslaný do servisu (náklady na dodanie hradí používateľ).

12. Samostatné odstraňovanie porúch a problémov

Predtým než začnete samostatne odstraňovať nejakú poruchu, zariadenie odpojte od el. napätia a skontrolujte, či sa nedá spustiť.

13. Diely a časti zariadenia

1. Spájkovačka/vypaľovačka – 1 ks, 2. Vypaľovačlá – 10 ks 3. Razídlá – 9 ks. 4. Nôž na rezanie zatepla – 1 ks 5. Hrot na spájkovanie – 1 ks 6. Hrdlo na nôž– 1 ks 7. Podstavec – 1 ks

14. Informácie pre užívateľov k likvidácii elektrických alebo elektronických zariadení (tykajúce sa domácností)



Tento symbol na výrobku alebo na priloženej dokumentácii upozorní, že chybné elektrické spotrebiče a elektronické zariadenia nemožno likvidovať spolu s domácim odpadom. Správny postup pri ich likvidácii alebo recyklácii podlieha odovzdaniu zariadení na určené zberné miesta, kde budú prijaté zdarma. Informácie o takýchto zberných miestach vydávajú miestne orgány, napr. na svojich internetových stránkach.

Správna likvidácia prístroja umožňuje zachovať cenné prírodné zdroje a napomáha prevencii potenciálnych negatívnych dopadov na zdravie a životné prostredie, ktoré môže byť ohrozené nesprávnym nakladaním s takýmto odpadom.

Nesprávne nakladanie s elektronickými/elektrickými odpadmi je sankcionované podľa príslušných vnútroštátnych právnych predpisov.

Pre používateľov v Európskej únii

V prípade odovzdania elektrických spotrebičov a elektronických zariadení, obráťte sa na najbližšie miesto predaja alebo na dodávateľa, ktorý Vám poskytne bližšie informácie.

Likvidácia odpadov v krajinách mimo EÚ.

Tento symbol platí len v krajinách EÚ.

Ak chcete tento výrobok zlikvidovať, obráťte sa na miestne úrady alebo predajcu za účelom získania informácií o správnom spôsobe postupovania vo veci.

SK Záručný list

na

Katalógové č.:

Číslo šarže:.....

(ďalej len **Výrobok**)

Dátum nákupu výrobku:

Pečiatka predajcu:

Dátum a podpis predajcu :

Vyhlasenie Užívateľa:

Potvrďujem, že som bol oboznámený so záručnými podmienkami, ako aj s následkami nedodržania pokynov a odporúčaní, ktoré sú uvedené v užívateľskej príručke a v záručnom liste. Záručné podmienky sú mi známe, čo potvrdzujem vlastnoručným podpisom:

.....

dátum a miesto podpis Užívateľa

Zodpovednosť za Výrobok:

Ručiteľ - spoločnosť „DEDRA EXIM sp. z o.o.“ sídliaca v meste Pruszków, na adrese: ul. 3 Maja 8, 05-800 Pruszków, Poľsko, zapísaná do obchodného registra pod číslom KRS 0000062517 vedenom oblasťným súdom pre hlavné mesto Varšava vo Varšave, 14. ekonomické oddelenie Štátneho súdneho registra, IČ DPH: PL 5270204933, základné imanie: 100 980,00 PLN.

Podľa podmienok stanovených týmto záručným listom Ručiteľ udeľuje záruku na Výrobok, pochádzajúci z distribúcie Ručiteľa.

Zodpovednosť na základe záruky sa vzťahuje iba na chyby, ktoré vznikli následkom príčin nachádzajúcich sa vo Výrobku v momente jeho vydania Užívateľovi.

Na základe záruky Užívateľ získava právo na bezplatnú opravu výrobku, ak sa chyba objaví počas trvania záručnej lehoty. Spôsob opravy Výrobku (metóda vykonania opravy) závisí od rozhodnutia Ručiteľa. V prípade, ak Ručiteľ uzná, že Výrobok sa nedá opraviť, Ručiteľ si vyhradzuje právo vymeniť chybný prvok alebo celý Výrobok na výrobok bez chýb, právo na zníženie ceny Výrobku alebo právo na odstúpenie od dohody.

Voči Užívateľovi, ktorý nie je konzumentom v zmysle zákona z 23. apríla 1964 Občiansky zákonník, zodpovednosť Ručiteľa za škody vyplývajúce z tejto záruky a/alebo ktoré súvisia s jej uzatvorením a realizáciou, bez ohľadu na právny základ, je obmedzená maximálne do výšky hodnoty chybného Výrobku.

Záručná lehota:

Prvky Výrobku na ktoré sa vzťahuje záruka	Trvanie záručnej ochrany
Spájkovačka/vypaľovačka	24 mesiacov od dňa nákupu Výrobku, ktorý je uvedený v tomto záručnom liste
Vypaľovačlá, razídlá, nôž na rezanie zatepla, hrot na spájkovanie, hrdlo noža, podstavec	Bez záruky

Podmienky využitia záruky:

Przedstawienie Užívateľ je povinný predstaviť vyplnený Záručný list výrobku, ako aj náležitý doklad o nákupe Výrobku, napr. predstavením pokladničného bloku, faktúry ap. Aby reklamačný proces prebiehal efektívne odporúčame, aby Užívateľ spolu s reklamovaným výrobkom doručil všetky prvky vymenované v kapitole užívateľskej príručky výrobku „Diely a časti“.

Užívateľ je povinný dodržiavať pokyny a odporúčania uvedené v užívateľskej príručke a v záručnom liste.

Záruka platí iba na území Poľskej republiky a členských štátov EÚ.

Záruka sa nevzťahuje na chyby, ktoré vznikli (predovšetkým) následkom:

Nedodržania podmienok určených v užívateľskej príručke, predovšetkým podmienok správneho používania, prevádzky, údržby a čistenia

Použitia na čistenie alebo na údržbu nevhodných prípravkov, nezhodne s užívateľskou príručkou;

Nevhodného uchovávaní a prepravy výrobku;

Vykonania neautorizovaných zmien a/alebo iných zásahov do výrobku, na ktoré výrobca nevyjadril súhlas;

Použitím vo výrobku/s výrobkom nevhodných prevádzkových materiálov, nezhodne s užívateľskou príručkou.

Užívateľ, ktorý nie je konzumentom v zmysle zákona z 23. apríla 1964 Občiansky zákonník, stráca záručné práva na výrobok, v ktorom:

sériové čísla, označenia dátumov a výrobné štítky boli odstránené, zmenené alebo poškodené;

boli poškodené plomby alebo sú na nich viditeľné stopy manipulácie.

Pozor! Činnosti súvisiace s každodennou obsluhou výrobku, vyplývajúce medzi iným z užívateľskej príručky, Užívateľ vykonáva vlastnými silami a na vlastné náklady.

Reklamačná procedúra:

V prípade, ak Užívateľ objaví, že Výrobok nefunguje správne, ešte pred zložením reklamácie je povinný uistiť sa, či boli náležite vykonané všetky stanovené činnosti, predovšetkým tie uvedené v užívateľskej príručke.

Reklamácia musí byť podaná bezodkladne, najlepšie v priebehu 7 dní od dňa, v ktorom sa prejavila (objavila) chyba Výrobku. Užívateľ, ktorý nie je konzumentom v zmysle zákona z 23. apríla 1964 Občiansky zákonník, stráca práva vyplývajúce z tejto záruky v prípade, ak reklamáciu nepodá v priebehu 7 dní od dňa, v ktorom sa prejavila (objavila) chyba Výrobku.

Reklamáciu môžete podať medzi inými na mieste, v ktorom ste výrobok kúpili, v záručnom servise alebo poštou na adresu: DEDRA EXIM sp. z o.o., ul. 3 Maja 8, 05-800 Pruszków, Poľsko.

Užívateľ môže podať reklamáciu prostredníctvom formulára, ktorý je dostupný na webovej stránke www.dedra.pl. („Formulár podania reklamácie na základe udelenej záruky“).

Adresy záručných servisov v jednotlivých štátoch sú zverejnené na webovej stránke www.dedra.pl. V prípade, ak v danom štáte sa nenachádza záručný servis, odporúčame reklamovaný výrobok doručiť na adresu: DEDRA EXIM sp. z o.o. ul. 3 Maja 8, 05-800 Pruszków, Poľsko.

Vzhľadom na bezpečnosť Užívateľa, nefunkčný (chybný) výrobok sa v žiadnom prípade nesmie používať.

Pozor!!! Používanie nefunkčného (chybného) výrobku je nebezpečné pre zdravie a život Užívateľov.

Povinnosti vyplývajúce z udelenej záruke budú vyplnené v lehote 14 pracovných dní počítajúc od dňa doručenia reklamovaného Výrobku Užívateľom.

Pred zaslaním reklamácie odporúčame reklamovaný Výrobok náležite očistiť. Odporúčame reklamovaný Výrobok dôkladne zabezpečiť pre prípadný poškodeniami počas prepravy (reklamovaný Výrobok odporúčame doručiť v originálnom obale).

Záručná lehota sa predlžuje o čas, počas ktorého Užívateľ následkom chyby (nefunkčnosti) výrobku, na ktorú sa vzťahovala záruka, nemohol Výrobok používať. Záruka nevylučuje, neobmedzuje a ani nepozastavuje právo Užívateľa (kupujúceho) na základe príslušných predpisov o ručení za chyby predanej veci.

LT Turinys

1. Nuotraukos ir piešiniai
2. Prietaiso aprašas
3. Prietaiso paskirtis
4. Naudojimo apribojimai
- 5 p. Techniniai duomenys
6. Paruošimas darbui
7. Jungimas į tinklą
8. Prietaiso įjungimas
9. Prietaiso naudojimas
10. Einamieji naudojimo veiksmai
11. Atsarginės dalys ir reikmenys
12. dvisdvs Savarankiškas defektų pašalinimas
13. Įrenginio elementai
14. Informacija naudotojams apie elektros ir elektronikos prietaisų pašalinimą
15. Garantijos lapas

⚠️ DEMESIO Naudojimo metu rekomenduojama visuomet laikytis pagrinđinių darbo saugos taisyklių, kas padės išvengti sprogimo, gaisro, elektros smūgio arba mechaninių sužalojimų.

Prieš pradėdant įrenginio eksploatavimą, prašome perskaityti Naudojimo instrukciją. Prašome išsaugoti Naudojimo instrukciją, Darbo saugos instrukciją. Griežtai laikantis Naudojimo instrukcijoje esančių nurodymų ir rekomendacijų, įrenginys veiks ilgiau.

⚠️ DEMESIO Darbo metu būtina besąlygiškai laikytis Darbo saugos instrukcijoje esančių nurodymų.

Perduodant įrenginį kitam žmogui, prašome perduoti jam taip pat Naudojimo instrukciją, Darbo saugos instrukcijas. Įmonė „Dedra-Exim“ neatsako už nelaimingus atsitikimus, įvykusius dėl darbo saugos taisyklių nesilaikymo. Reikia įdėmiai perskaityti visas saugos ir eksploatavimo instrukcijas. Dėl įspėjimų ir instrukcijų nurodymų nepaisymo gali kilti elektros smūgio, gaisro ir (arba) rimtų sužalojimų pavojus.

2. Prietaiso aprašas

1. Deginimo ietis, 2. Tvirtinimo varžtas, 3. Šildytuvo įvorė, 4. Gaubtas, 5. Rankena, 6. Maitinimo lizdas su kištuku

3. Prietaiso paskirtis

Prietaisas yra skirtas medžiagų, tokių kaip mediena, oda, kamštis, tekstilė ir t.t. Papuošimui. Panaudojus atitinkamą antgalį teikia litavimo ir pjovimo karštai galimybę.

Prietaisą leidžiama naudoti atliekant remontą ir statybos darbus remonto dirbtuvėse, mėgėjų darbus laikantis naudojimo instrukcijoje nurodytų naudojimo sąlygų ir leistinų eksploatavimo sąlygų.

4. Naudojimo apribojimai

Leidžiama naudoti įrenginį remonto ir statybos darbuose, remonto servisuose, mėgėjiškuose darbuose, jei yra laikomasi naudojimo sąlygų ir leistinų darbo sąlygų, nurodytų Naudojimo instrukcijoje.
Savavališkas mechaninės ir elektros sandaros keitimas, bet kokios modifikacijos, priežiūros veiksmai, kurie nėra aprašyti Naudojimo instrukcijoje, bus laikomi neteisėtais, kurie nedelsiant anuliuoja vartotojo teises pasinaudoti garantiniu aptarnavimu. Naudojant įrenginį ne pagal paskirtį arba kitaip, negu yra nurodyta Naudojimo instrukcijoje, Garantinės teisės yra anuliuojamos, o Atitikties deklaracija nustoja galiojusi.

Priimtinos darbo sąlygos
Naudoti tik gerai vėdinamose patalpose.

5. Techniniai duomenys

Prietaiso modelis	DED7544
Darbo įtampa [V, Hz]	230, ~50.
Apsaugos klasė	I
Apsaugos nuo tiesioginės prieigos lygis	IPX0
Galia [W]	30
Didžiausia temperatūra [°C]	450
Įšilimo laikas [sek]	300 – 600
antgalių skaičius	22

6. Paruošimas darbui

⚠️ DEMESIO Visos priežiūros darbus reikia atlikti atjungus maitinimą. Prieš apdailą reikia nuvalyti ir nuriebalinti ruošinio paviršių. Reikia pasirinkti atitinkamą antgalį, priklausomai nuo atliekamo darbo. Patalpinti ją šildytuvo įvorėje (A, 3 pav.), priveržti varžtą (A, 2 pav.). Patikrinti, ar antgalis yra užblokuotas ir nejuda. Paruošti pagrindą, padėti prietaisą ant pagrindo. Prietaisas yra paruoštas naudojimui.

7. Prijungimas prie tinklo

Prieš prietaiso prie elektros srovės prijungimo reikia įsitikinti, ar maitinimo įtampa atitinka vertėms pateiktoms prietaiso vardinėje lentelėje. Maitinimo instaliacija turėtų būti atlikta pagal esminius reikalavimus, susijusius su elektros instaliacija ir pildyti saugaus naudojimo reikalavimus. Visas elektros instaliacijos jungtis gali įrengti tik reikiama kvalifikaciją turintis elektrikas. Elektros sistemoje laido minimalaus skersmens, o taip pat nominalios saugiklio vertės priklausomai nuo prietaiso galios yra pateikti nurodytoje lentelėje. Atveju, bus naudojami prailgintuvai, reikia atkreipti dėmesį, kad gyslos skersmuo nebūtų mažesnis negu reikalaujama (žr. lentelė). Negalima naudoti pažeistų prailgintuvų. Maitinimo laidą reikia išdėstyti tokiu būdu, kad darbo metu negręstų perpjovimas. Periodiškai patikrinti maitinimo laido techninį stovį. Netraukti už maitinimo laido.

Prietaiso galia [W]	Laido mažiausias skersmuo [mm ²]	Mažiausia saugiklio C [A] tipo vertė
Iki 700	0,75	8

8. Prietaiso įjungimas

⚠️ DEMESIO Šildymo metu reikia padėti prietaisą ant stovo. Prijungti kištuką į maitinimo lizdą. Palaukti bent 5 minutes, kol antgalis visiškai įkais. Šilimo metu gali atsirasti degimo kvapas, kuris yra natūralus (gali degti medžiagos apsaugančios antgalius ir įšilti pirotechnikos medžiaga).

9. Prietaiso naudojimas

Laikyti prietaisą kaip rašiklį, kad galima būtų tiksliai dekoruoti pasirinktą medžiagą. Jei prietaisas yra nenaudojamas reikia jį padėti ant stovo. Negalima prileisti liestis įkaitusiam antgaliai su pagrindu.

Deginimas

Degimo antgaliai tinka naudoti medienos, kamštienos ir odos deginimui. Negalima naudoti plastikui, dirbtinei odai ir t.t. Nupiešti raštą ant medžiagos, vėliau kreipti antgalį virš ruošinio ant nupieštu linijų, lengvai paspaudus antgalį prie ruošinio paviršiaus. Taikyti vienodą spaudimą ir vienodą antgalio greitį. Kuo didesnis spaudimas, tuo tamsesnis pėdsakas ant medžiagos.

Žymeklių naudojimas

Žymeklis (antspaudas) tinka medienoje, kamštienoje, odoje papuošimų vykdymui. Pastatyti prietaisą vertikaliai virš puošiamos medžiagos, tada nuleisti žemyn ir lengvai įspausti į ruošinį. Kuo ilgiau žymeklis liesis su medžiaga, tuo tamsesnis pėdsakas bus ant medžiagos.

Pjaustymas karštai

Karšto pjaustymo peilį galima naudoti tokioms medžiagoms kaip polistirolas, nailono kabeliai ir t.t. Po įšilimo įspausti peilį į medžiagą ir stumti tolygiu greičiu išilgai pjovimo linijos.

Litavimas

Nuvalyti nešvarumus, tepalus ir riebalus nuo jungiamųjų daiktų, nusausinoti paviršių. Litavimo ietį su uždėtu plonu lydmetalio pridėti prie litavimo taško ir sujungti paviršius. Jei reikia, naudoti flusą. Atkreipti dėmesį, kad ietis liestųsi vien tik su litavimo tašku

10. Einamieji naudojimo veiksmai

⚠️ DEMESIO Techniniai priežiūros veiksmai, tokie kaip darbinio antgalio pakeitimas, reikia atlikti esant išjungtam maitinimui.

Prieš kiekvieną paleidimą:

Patikrinti, ar nėra prietaiso mechaninių pažeidimų. Patikrinti maitinimo laido stovį. Nešvarumų atveju, reikia valyti prietaisą drėgna šluoste, kreipiant dėmesį, kad vanduo nepatektų į prietaiso vidų. Nenaudoti agresyvių valymo priemonių ir

ploviklių.

Po kiekvieno panaudojimo:

Atjungti nuo maitinimo lizdo, kad išvengtų atsitiktinio įjungimo neįgaliotų asmenų arba pernešimo metu.
Karštus antgalius galima valyti drėgnu skudurėliu, ugniai atsparia kempine. Nenaudoti metalinių šepetėlių galvučių valymui abrazyvinio popieriaus ar panašių medžiagų.
Litavimo atveju po prietaiso naudojimo pabaigos nuvalyti ietį iš lydmetalio ir eventualiai fluso su atitinkama kempine.
Laikyti sausoje, vėsioje vietoje, jei įmanoma originaliame įpakavime.

11. Pakeičiamos dalys ir priedai

Kad pirkti atsargines dalis ir aksesuarus reikia susisiekti su Dedra Exim servisu. Kontaktiniai duomenys duomenys yra 1 instrukcijos puslapyje. Atsarginių dalių užsakymo metu prašome pateikti serijos numerį, patalpintą vardinėje lentelėje, o taip pat dalies išmontavimo piešinio numerį. Garantinio laikotarpio galiojimo metu taisymai yra atliekami pagal taisyklės pateikiamas garantijos lape. Reklamuojamą produktą prašome pateikti taisymui pirkimo vietoje (pardavėjas įsipareigoja priimti reklamuojamą produktą), nusiųsti į servisą esantį arčiausiai gyvenamosios vietos (servisų skaičius www.dedra.pl) arba siųsti į Dedra Exim centrinį servisą. Maloniai prašome pridėti garantinę kortelę. Pasibaigus garantijos laikotarpiui taisymus atlieka centrinis servisas. Pažeistą produktą reikia siųsti į servisą (siuntimo išlaidas padengia vartotojas).

12. Savarankiškas defektų pašalinimas

Prieš pradėdamas savarankišką defektų pašalinimą, reikia išjungti prietaisą nuo maitinimo ir patikrinti ar neveikia.

13. Prietaiso elementai

1. Lituoklis/pirografas - 1 vnt., 2 Termokauteriai – 10 vnt. 3. Žymekliai – 9 vnt. 4. Peilis pjovimui karštai - 1 vnt. 5. Litavimo ietis - 1 vnt. 6. Peilio įvorė- 1 vnt. 7. Pagrindas – 1 vnt.

14. Informacija vartotojams apie elektros ir elektroninių įrenginių utilizavimą (taikoma naudojant buitįje)



Aukščiau pateiktas ženklas patalpintas ant produktų arba pavaizduotas prie produktų pridėtuose dokumentuose informuoja, kad sugedusius elektrinius ir elektroninius įrenginius draudžiama išmesti kartu su buitinėmis atliekomis. Norėdami utilizuoti, pakartotinai naudoti ar susigražinti tokių produktų sudedamąsias dalis, privalote atiduoti prietaisą į specializuotą surinkimo centrą, kur galėsite tai padaryti nemokamai. Informaciją apie sunaudotas technikos surinkimo vietas galite sužinoti iš vietinės valdžios, pvz. internetiniuose puslapiuose. Tinkamai utilizuodami technika padedate saugoti vertingus išteklius ir išvengti neigiamo poveikio sveikatai bei aplinkai, kuriems gali kilti pavojus dėl netinkamo atliekų tvarkymo. Netinkamai utilizuojant atliekas gresia baudos, numatytos atitinkamose vietinėse taisyklėse.

Naudotojai Europos Sąjungoje

Norėdami utilizuoti elektrinius arba elektroninius įrenginius, susisiekite su artimiausiu šių įrenginių pardavimo centru arba su tiekėju, kuris suteiks Jums papildomos informacijos.

Atlieku utilizavimas ne Europos Sąjungos šalyse

Šis ženklas galioja tik Europos Sąjungos šalyse. Norėdami utilizuoti šį produktą, susisiekite su vietine valdžia arba su pardavėju ir sužinokite daugiau informacijos apie tinkamą jo utilizavimo būdą.

LT Garantinis lapas

Katalogo Nr:

Partijos numeris:
(toliau – **Produktas**)

Produkto pirkimo data :

Pardavėjo antspaudas :

Pardavėjo parašas ir data :

Vartotojo pareiškimas:

Patvirtinu, kad buvau informuotas apie garantijos sąlygas ir taisyklių, išvardytų Naudojimo instrukcijoje ir Garantiniame lape, nepaisymo pasekmes. Šios garantijos sąlygos yra man žinomos, ką patvirtinu savo parašu:

.....
data ir vieta vartotojo parašas

I. Atsakomybė už Produktą:

- Garantijos suteikėjas – „DEDRA EXIM“ Sp. z o.o. su būstine adresu: ul. 3 Maja 8, 05-800 Pruškavas, KRS 0000062517, Varšuvos apylinkės teismas, Valstybinio teismo registro XIV ūkinis skyrius, Mokesčių mokesčio kodas 527-020-49-33, Įstatinis kapitalas: 100 980,00 PLN.
- Šiame garantiniame lape nurodytomis sąlygomis Garantijos suteikėjas suteikia garantiją Produktui iš Garantijos suteikėjo asortimento.
- Garantijos pagrindu atsakomybė yra priimama tik už defektus, esančius Produkte jo išdavimo Vartotojui metu.
- Garantijos pagrindu Vartotojas gaus teisę nemokamai suremontuoti Produktą, jei defektas buvo aptiktas garantijos galiojimo metu. Apie Produkto remonto būdą

(remonto atlikimo metodu) sprendžia Garantijos suteikėjas. Jei Garantijos suteikėjas nusprendžia, kad remontas yra neįmanomas, Garantijos suteikėjas pasilieka sau teisę pakeisti elementą su defektu arba visą Produktą kitu, veikiančiu teisingai, sumažinti Produkto kainą arba anuliuoti sutartį.

5. Vartotojo, kuris pagal 1964 m. balandžio 23 d. Civilinį kodeksą nėra laikomas vartotoju, atveju Garantijos suteikėjo atsakomybė dėl kompensacijos, susijusi su šia garantija ir (arba) jos sudarymu ir vykdymu, nepriklausomai nuo formos, yra apribota iki maksimaliai Produkto su defektu vertės.

II. Garantijos laikotarpis:

Produkto elementai, kuriems veikia garantija	Garantinės apsaugos trukmė
Lituoklis/ pirografas	24 mėnesiai, skaičiuojant nuo Produkto pirkimo datos, nurodytos šiame Garantiniame lape
Termokauteriai, žymekliai, šilumos pjaustytuvai, litavimo ietis, peilio įvorė, pagrindas	Be garantijos

III. Naudojimosi garantija sąlygos:

1. Vartotojas privalo pateikti užpildytą Produkto Garantinį lapą ir Produkto pirkimą patvirtinančią dokumentą (pvz. kasos čekis, sąskaita-faktūra ir pan.). Tam, kad pretenzijos nagrinėjimo procesas vyktų sklandžiai, rekomenduojama, kad Vartotojas kartu su Produktu perduotų visus elementus, nurodytus „Komplektacijos sąraše“, esančiame Naudojimo instrukcijoje.

2. Vartotojas privalo laikytis Naudojimo instrukcijoje ir Garantiniame lape nurodytų rekomendacijų.

3. Garantija galioja tik Lenkijos Respublikos ir ES teritorijoje.

4. Garantija neapima Produkto defektų, atsiradusių dėl to, kad:

a) Vartotojas nesilaikė sąlygų, nurodytų Naudojimo instrukcijoje, ypač susijusių su teisingu naudojimu, priežiūra ir valymu;

b) Vartotojas naudojo priežiūros ar valymo priemones, neatitinkančias sąlygas nurodytas Naudojimo instrukcijoje;

c) Vartotojas netinkamai sandėliavo ir transportavo Produktą;

d) Vartotojas savarankiškai keitė ir (arba) modifikavo Produktą, negavęs Garantijos suteikėjo sutikimo;

e) Vartotojas naudojo Produkto eksploatacines medžiagas, neatitinkančias Naudojimo instrukcijos sąlygų.

f) Vartotojas, kuris pagal 1964 m. balandžio 23 d. Civilinį kodeksą nėra laikomas vartotoju, praranda garantiją Produktui, jei:

g) Vartotojas pašalino, pakeitė arba sugadino serijos numerius, datas ir informacines lenteles;

h) Vartotojas pažeidė plombas arba ant jų matosi Vartotojo veiksmų pėdsakai.

5. Dėmesio! Veiksnius, susijusius su kasdieniu Produkto aptarnavimu, nurodytu pvz. Naudojimo instrukcijoje, Vartotojas atlieka pats ir savo sąskaita.

IV. Pretenzijos pateikimo procedūra:

1. Pastebėjus, kad Produktas veikia neteisingai, prieš pateikiant pretenziją, reikia įsitikinti, kad visi veiksmai, aprašyti Naudojimo instrukcijoje, buvo atlikti teisingai.

2. Pretenziją rekomenduojama pateikti nedelsiant, geriausiai per 7 dienas nuo Produkto defekto aptikimo. Vartotojas, kuris pagal 1964 m. balandžio 23 d. Civilinį kodeksą nėra laikomas vartotoju, praranda garantiją Produktui, jei nepateikia pretenzijos per 7 dienas.

3. Pretenziją galima pateikti pvz. Produkto pirkimo punkte, garantiniame servise arba raštu adresu: „DEDRA EXIM“ Sp. z o. o., ul. 3 Maja 8, 05-800 Pruškuvas.

4. Vartotojas gali pateikti pretenziją, pasinaudodamas blanku, kuris yra internetinėje svetainėje: www.dedra.pl (Pretenzijos garantiniame laikotarpyje pateikimo forma).

5. Garantinių servisų atskirose šalyse adresai yra nurodyti svetainėje: www.dedra.pl.

6. Jei konkrečioje šalyje nebūtų garantinio serviso, pretenzijas dėl garantijos rekomenduojama siųsti adresu: „DEDRA EXIM“ Sp. z o. o., ul. 3 Maja 8, 05-800 Pruškuvas, Lenkija. Mają Dėl Vartotojo saugumo draudžiama naudoti Produktą su defektais.

7. Dėmesio!!! Produkto su defektais naudojimas kelia pavojų Vartotojo sveikatai ir gyvybei. Veiksmai, susiję su garantija, bus atlikti per 14 darbo dienų skaičiuojant nuo Produkto, dėl kurio yra pateikiama pretenzija, pristatymo dienos.

8. Prieš pristatant Produktą, dėl kurio yra pateikiama pretenzija, rekomenduojama jį nuvalyti.

9. Produktą, dėl kurio yra pateikiama pretenzija, reikia kruopščiai supakuoti, kad jis būtų apsaugotas nuo pažeidimų transporto metu – rekomenduojama pristatyti produktą originalioje pakuotėje.

10. Garantijos laikotarpis yra pratęsiamas tiek, kiek Vartotojas negalėjo juo naudotis dėl garantijos apimto defekto.

Gwarrantija Ši garantija neriboja, neišskiria bei nesustabdo Vartotojo teisių dėl parduotos prekės neatitikimo arba prekės defekto.

LV Satura rādītājs

1. Fotoattēli un zīmējumi
2. Ierīces apraksts
3. Ierīces norīkošana
4. Lietošanas ierobežojums
5. Tehniskie parametri
6. Darba sagatavošana
7. Pieslēgšana pie elektroapgādi
8. Ierīces ieslēgšana
9. Ierīces lietošana
10. Kārtējas apkalpošanas rīcība
11. Rezerves daļas un piederumi
12. Defekta paša novēršana
13. Ierīces komplektācija
14. Informācija lietotājiem par noliektas elektriskas un elektroniskas ierīces atkritāšanu
15. Garantijas talons

⚠ UZMANĪBU Strādājot ar ierīci rekomendējam vienmēr ievērot pamatīgus darba drošības nosacījumus, lai izvairītos no ugunsgrēka, elektrošoka vai mehāniska ievainojuma.

Pirms ierīces ekspluatācijas uzsākšanas lūdzam iepazīties ar Lietošanas instrukciju. Lūdzam saglabāt Lietošanas instrukciju, darba drošības instrukciju. Lietošanas Instrukcijas rekomendāciju un norādījumu stipra ievērošana ļaus pagarināt Jūsu ierīces darba laiku.

⚠ UZMANĪBU Darba laikā jābūt ievēroti galvenie darba drošības instrukcijas noteikumi.

Gadījumā, ja ierīce ir nodota citai personai, lūdzam nodot arī lietošanas instrukciju, darba drošības instrukciju. Firma Dedra Exim nav atbildīga par nelaimes gadījumiem savienotiem ar darba drošības norādījumu neievērošanu. Rūpīgi salasiet visu drošības un lietošanas instrukciju. Instrukcijas brīdinājumu neievērošana var ierosināt elektrības triecienu, ugunsgrēku un/vai nopietnu ievainojumu.

2. Ierīces apraksts

1. Izdedzināšanas uzgalis, 2. Montāžas skrūve, 3. Sildītāja uzdeva, 4. Pārsegs, 5. Rokturis, 6. Elektrības vads ar kontaktdakšu

3. Ierīces norīkošana

Ierīce ir paredzēta tādu materiālu dekorēšanai kā koks, āda, korķis, tekstilizstrādājumi utt. Izmantojot piemērotu uzgali, tā nodrošina lodēšanu un karsto griešanu.

Pieļaujam aprikojuma izmantošanu remonta-būvniecības darbos, remonta rūpnīcās, amatieru darbos, ja vienlaicīgi būs ievēroti lietošanas nosacījumi un pieļaujami darba apstākļi, noteikti lietošanas instrukcijā.

4. Lietošanas ierobežojums

Pieļaujam aprikojuma izmantošanu remonta-būvniecības darbos, remonta rūpnīcās, amatieru darbos, ja vienlaikus būs ievēroti lietošanas nosacījumi un pieļaujami darba apstākļi, noteikti lietošanas instrukcijā.

Visas patstāvīgas izmaiņas mehāniskā un elektriskā konstrukcijā, visas modifikācijas, apkošana, kas nav aprakstīta šajā Instrukcijā, būs par garantijas tiesību tūlītējas zaudēšanas iemeslu. Nepiemērota lietošana vai lietošana neatbilstoši lietošanas instrukcijai var ierosināt garantijas tiesību tūlītēju pazaudēšanu, un Atbilstības deklarācija zaudēs spēku.

Pieļaujami darba apstākļi
Lietot tikai labi vēdināmās telpās.

5. Tehniskie parametri

Ierīces modelis	DED7544
Darba spriegums [V, Hz]	230, ~50.
Drošības klase	I
Aizsardzība no tiešas pieejas	IPX0
Jauda [W]	30
Temperatūra maks. [°C]	450
Uzsildīšanas laiks [s]	300 – 600
Uzgaļu skaits	22

6. Darba sagatavošana

⚠ UZMANĪBU Visu apkalpošanas darbību veiciet ar atslēgto elektrību.

Pirms apstrādes notīriet un ataukojiet apstrādātā materiāla virsmu. Atkarībā no veikta darba izvēlieties atbilstošu galu. Ievietojiet to sildītāja uzdevā (att. A, 3), pievelciet skrūvi (att. A, 2). Pārbaudiet, vai uzgalis ir nofiksēts un nevar kustēties.

Sagatavojiet statīvu, novietojiet ierīci uz statīva.

Ierīce ir gatava lietošanai.

7. Pieslēgšana pie elektroapgādes

Pirms ierīces pieslēgšanas pie elektroapgādes pārbaudiet, vai elektroapgādes spriegums atbilst rādītājam uz nominālās tabuliņas.

Barošanas instalācija jābūt veikta atbilstoši galvenajām prasībām, kas attiecas elektroinstalācijām un ievēro lietošanas drošības prasību. Instalāciju var veikt tikai kvalificēts elektromontieris.

Barošanas vada minimālais šķērsriezuma un drošinātāja nominālās vērtības parametri atkarīgi no ierīces jaudas ir nodoti tabulā. Pagarinātāja lietošanas gadījumā pārbaudīt, lai vada šķērsriezums nebūtu mazāks nekā ierīces barošanas vada šķērsriezums. Nelietojiet sabojāto pagarinātāju.

Barošanas vadu novietojiet tā, lai darba laikā nevarētu to pārgriezt.

Periodiski pārbaudiet barošanas vadu tehnisko stāvokli. Nevelciet aiz elektrības vada.

Ierīces jauda [W]	Vada minimālais šķērsriezums [mm ²]	C tipa drošinātāja minimālā vērtība [A]
Līdz 700	0,75	8

8. Ierīces ieslēgšana

⚠ UZMANĪBU Novietojiet ierīci uz atbalsta, kamēr tā uzsilst.

Pieslēdziet kontaktdakšu pie barošanas vadu līdzas. Pagaidiet vismaz 5 minūtes, līdz gals pilnībā uzsilst. Sildot var parādīties deguma smaka, tā ir dabiska parādība (var izdegt uzgaļus aizsargājošās vielas un uzkarst pirogrāfa materiāls).

9. Ierīces lietošana

Ierīce jātur kā pildspalva, tas ļaus precīzi izrotāt izvēlēto materiālu. Novietojiet ierīci uz statīva, kad to neizmantojat. Neļaujiet karstajam galam pieskarties virsmai.

Izdedzināšana

Izdėdināšanas uzgaļi ir piemēroti koka, korķa un ādas apstrādei. Nelietot uz plastmasas, mākslīgās ādas utt. Uzzīmējiet uz materiāla zīmējumu, pēc tam virziet galu virs sagataves pa iezīmētajām līnijām, viegli piespiežot galu pret sagataves virsmu. Pielietojiet vienmērīgu spiedienu un vienmērīgu uzgaļa kustības ātrumu. Jo lielāks spiediens, jo tumšāka būs zīme uz materiāla.

Markķieru izmantošana

Markķieris (zīmogs) ir piemērots dekorāciju izgatavošanai uz koka, korķa, ādas. Novietojiet ierīci vertikāli virs dekorētā materiāla, pēc tam nolaidiet to un ar nelielu spēku iespiediet to apstrādātā priekšmetā. Jo ilgāk markķieris saskaras ar materiālu, jo tumšāka būs zīme uz materiāla.

Karstā griešana

Karsto griešanas nazi var izmantot tādiem materiāliem kā polistirols, neilona līnijas utt. Pēc karsēšanas ievietojiet nazi materiālā un pārvietojiet vienādi pa griešanas līniju.

Lodēšana

Savienojamus priekšmetus notīriet no netīrumiem, taukiem un traipiem, nosusiniet virsmas. Lodēšanas galu ar plānu lodēšanas kārtu novietojiet lodēšanas punktā un savienojiet virsmas. Ja nepieciešams, izmantojiet kušņi. Pārliecinieties, lai uzgalis pieskartos tikai lodēšanas vietai.

10. Kārtējas apkalpošanas rīcība

UZMANĪBU Jebkura apkopes darbība, piem., darba uzgaļa mainīšana, var būt veikta tikai, kad ierīce ir atslēgta no barošanas avota.

Pirms katras iedarbināšanas:

Pārbaudīt, vai ierīce nav bojāta. Pārbaudīt barošanas vada stāvokli. Netīrumu gadījumā notīriet ierīci ar mitru drānu, uzmanoties, lai ūdens neiekļūtu ierīces iekšpusē. Tīrīšanai neizmantojiet agresīvas ķīmikālijas un mazgāšanas līdzekļus.

Pēc katras lietošanas:

Atslēgt no barošanas avota, lai ierīci nevarētu ieslēgt nepiederīgas personas vai neieslēgtu ierīci pārvietošanas laikā. Karstos darba uzgaļus var tīrīt ar mitru, ugunsdrošu sūkli. Tīrīšanai neizmantojiet metāla birstes, smilšpapīru vai līdzīgus materiālus. Lodēšanas gadījumā pēc ierīces lietošanas notīriet lodēšanas galu no lodalvas un iespējamām kušņu paliekām, izmantojot piemērotu sūkli. Glabājiet sausā, vēsā vietā, ja iespējami - oriģinālā iepakojumā.

11. Rezerves daļas un piederumi

Lai iegādātos rezerves daļas un piederumus, sazinieties ar uzņēmuma Dedra Exim servisa centru. Kontaktinformācija ir atrodama instrukcijas 1. lapā. Pasūtot rezerves daļas, norādiet datu plāksnītē norādīto partijas numuru un daļas numuru no kopsalikuma rasējuma. Garantijas periodā remontu tiek veikti saskaņā ar noteikumiem, kas norādīti garantijas kartē. Ierīce, uz kuru attiecas reklamācija, ir jānodod remontam iegādes vietā (pārdevējam tā ir jāpieņem), jānodod servisa centrā, kas atrodas vistuvāk dzīvesvietai (servisa centru saraksts ir pieejams tīmekļa vietnē www.dedra.pl), vai jānosūta uzņēmuma *Dedra Exim* galvenajā servisa centrā. Pievienojiet ierīcei aizpildīto garantijas karti. Pēc garantijas perioda remontus veic galvenais servisa centrs. Nosūtiet ierīci servisa centrā (sūtījuma izmaksas sedz lietotājs).

12. Defekta paša novēršana

Pirms jebkuru defektu patstāvīgas novēršanas atslēgt ierīci no elektroapgādes avota un pārbaudīt, ka nestrādā.

13. Ierīces komplektācija

1. Lodāms/pirogrāfs – 1 gab., 2. Kauteri – 10 gab. 3. Markķieri – 9 gab. 4. Karstā griešanas nazis – 1 gab. 5. Lodēšanas uzgalis – 1 gab. 6. Naža uzdeva – 1 gab. 7. Statīvs – 1 gab.

14. Informācija lietotājiem par nolietotas elektroierīces utilizāciju (mājsaimniecības vajadzībām)



Augstāk norādītā zīme norādīta uz produkta vai produkta dokumentācijā informē, ka bojātas elektroierīces aizliegts izmest kopā ar sadzīves atkritumiem. Ja vēlaties šādu produktu detaļas utilizēt, otrreizēji izmantot vai atgriezt, ierīce jānodod specializētā savākšanas centrā, kurā varēsiet to izdarīt bez maksas. Informāciju par nolietotās tehnikas savākšanas punktiem var uzziņāt vietējā pašvaldībā, piem., tās mājas lapā. Atbilstoši utilizēta tehnika palīdz saudzēt vērtīgu krājumu un izvairīties no negatīvas ietekmes uz veselību un vidi, kam var tikt radīti draudi neatbilstošu atkritumu apsaimniekošanas dēļ. Neatbilstoša atkritumu utilizācija ir sodāma pēc atbilstošiem vietējiem tiesību aktiem.

Lietotāji Eiropas Savienībā

Ja vēlaties utilizēt elektroierīces, sazinieties ar tuvāko šo ierīču pārdošanas centru vai ar piegādātāju, kas Jums sniegs papildu informāciju.

Utilizācija ārpus ES dalībvalstīm

Šī zīme ir spēkā tikai Eiropas Savienības valstīs.

Ja vēlaties utilizēt elektroierīces, sazinieties ar tuvāko šo ierīču pārdošanas centru vai ar piegādātāju, kas Jums sniegs papildu informāciju.

LV Garantijas talons

Uz

Kataloga Nr.

Partijas numurs:
(turpmāk saukts **Produkts**)

Produkta iegādes datums:

Pārdevēja zīmogs:

Datums un pārdevēja paraksts:.....

Lietotāja apliecinājums:

Ar šo apliecinu, ka saņēmu informāciju par garantijas nosacījumiem, ka arī par Lietošanas instrukcijas un Garantijas talona norādījumu neievērošanas sekām. Garantijas nosacījumi ir man zināmi, ko apliecinu ar savu rokkraksta parakstu:

..... datums un vieta Lietotāja paraksts

I. Atbildība par Produktu:

3. Maja 8, 05-800 Pruszków, Polija, reģistrācijas numurs KRS 0000062517, Varšavas Rajona Tiesa Varšavā, Valsts tiesas reģistra XIV. Saimnieciskā nodaļa, NMR kods (NIP) 527-020-49-33, Pamatkapitāls: 100 980,00 PLN.
- Saskaņā ar noteikumiem, minētiem šajā Garantijas talonā, Garants piešķir garantiju Produktam, kuru izplata Garants:
- Garantijas atbildība attiecas tikai uz defektus, izraisītu pēc iemesliem, esošiem Produktā Lietotājam nodotā laikā.
- Sakarā ar garantiju Lietotājam ir tiesības prasīt bezmaksas uzlabot Produktu, ja defekts tiks konstatēts garantijas laikā. Produkta uzlabošanas veids (remonta izdarīšanas metode) ir atkarīgs no Garanta uzskata. Gadījumā, kad Garants konstatēs, ka remonts nav iespējams, Garantam ir tiesības mainīt bojātu elementu vai visu Produktu uz brīvu no defektiem, samazināt Produkta cenu vai atteikties no līguma.
- Attiecībā uz Lietotājam, kas nav patērētājs 1964. gada 23. aprīļa Likuma "Civillikums" izpratnē, Garanta kompensācijas atbildība par zaudējumiem, savienotiem ar garantiju un/vai sakarā ar noslēgšanu un izpildīšanu, neatkarīgi no tiesiskām attiecībām, ir ierobežota tikai līdz nekvālitatīva Produkta vērtībai.

II. Garantijas laiks:

Produkta elementi, apņēmti ar garantiju	Garantijas aizsardzības laiks
Lodāms/pirogrāfs	24 mēneši, skaitot no Produkta iegādes datuma norādīta Garantijas talonā
Kauteri, markķieri, karstās griešanas nazis, lodēšanas uzgalis, naža uzdeva, statīvs	Bez garantijas

III. Garantijas lietošanas nosacījumi:

- Aizpildīts Lietotāja Produkta Garantijas talons ar Lietotāja dokumentu, apliecinot Produkta iegādi, piem. kases kvīts, faktūrrēķins utt. Efektīvas reklamācijas realizācijai ieteicams, lai Lietotājs nodotu kopā ar reklamētu Produktu visus elementus, minētus Produkta "Komplektācija" Lietošanas instrukcijas daļā.
- Lietošanas Instrukcijas un Garantijas talona norādījumu ievērošana.
- Garantija ir derīga tikai Polijas Republikas un ES teritorijā.
- Garantija neaņem Produktā defektus, ierosinātus, starp citiem, sekojošos gadījumos:
 - Lietotājs neievēro Lietošanas instrukcijas noteikumus, sevišķi pareizas ekspluatācijas, konservācijas un tīrīšanas jomā;
 - Lietotājs lieto tīrīšanas vai konservācijas līdzekļus, kas neatbilst Lietošanas Instrukcijas norādījumiem;
 - Lietotājs neattiecīgi glabā un transportē Produktu;
 - Lietotājs patstāvīgi izdara Produkta izmaiņas un/var pārveidojumus, bez saskaņošanas ar Garantu;
 - Lietotājs lieto Produktā ekspluatācijas materiālus, kas neatbilst Lietošanas Instrukcijas norādījumiem.
 - Lietotājs, kas nav patērētājs 1964. gada 23. aprīļa Likuma "Civillikums" izpratnē, zaudē garantijas tiesības attiecībā uz Produktam, kurā, Lietotāja darbības rezultātā:
 - tika likvidēti, mainīti vai bojāti sērijas numuri, datu apzīmējumi vai nominālas tabuliņas;
 - tika bojātas vai mainītas plombas.
- Uzmanību! Darbību, savienotu ar Produkta ikdienas apkalpošanu, ja izriet no Lietošanas instrukcijas, Lietotājs veic patstāvīgi un pēc savām izmaksām.

IV. Reklamācijas procedūra:

- Produkta nepareizas darbības konstatēšanas gadījumā, pirms reklamācijas paziņošanas, Lietotājam ir pienākums pārbaudīt, vai visa darbība, tostarp aprakstīta Lietošanas instrukcija, tika pareizi veikta.
- Reklamācijas paziņojumu ieteicams sniegt nekavējoties, vislabāk 7 dienu laikā no Produkta defekta konstatēšanas dienas. Lietotājs, kas nav patērētājs 1964. gada 23. aprīļa Likuma "Civillikums" izpratnē, zaudē garantijas tiesības attiecībā uz Produktam, ja nesniegs reklamācijas paziņojumu 7 dienu laikā.
- Reklamācijas paziņojums var būt sniegts, starp citiem, Produkta iegādes vietā, garantijas servīsa vai rakstiski uz adresi: DEDRA EXIM sp. z o.o., ul. 3. Maja 8, 05-800 Pruszków, Polija.
- Lietotājs var arī sniegt reklamācijas paziņojumu, izmantojot formulāru, pieejamu mājaslapā www.dedra.pl. („Reklamācijas paziņošanas formulārs garantijas ietvaros”).
- Servīsa adreses atsevišķām valstīm atrodas mājaslapā www.dedra.pl.
- Gadījumā, kad attiecīgajā valstī nav garantijas servīsa, reklamācijas paziņojumi jābūt sniegti uz adresi: DEDRA EXIM sp. z o.o., ul. 3. Maja 8, 05-800 Pruszków (Polija).
- Nemot vērā Lietotāja drošību, bojāta Produkta lietošana ir aizliegta.
- Uzmanību!!! Bojāta Produkta lietošana ir bīstama Lietotāja veselībai un dzīvei.
- Garantijas pienākums tiks izpildīts 14 darba dienu laikā, skaitot no dienas, kad Lietotājs piegādās bojātu Produktu. Pirms bojāta Produkta nodošanas reklamācijai ieteicams to notīrīt. Rekomendējam rūpīgi pasargāt reklamētu Produktu no

bojájumiem transportēšanas laikā (ieteicama Produkta piegāde oriģinālā iepakojumā).

10. Garantijas laiks tiek pagarināts uz laiku, kurā, sakarā ar Produkta defektu,, apņemt ar garantiju, Lietotājs nevarēja to lietot.

Garantija neizslēdz, neierobežo un neaptur Lietotāja tiesību, kas izriet no atbildības par pārdota produkta neatbilstību likumam.

HU Tartalomjegyzék

1. Képek és ábrák
2. A készülék leírása
3. A készülék rendeltetése
4. Használati korlátozások
5. Műszaki adatok
6. Felkészülés a munkára
7. Hálózatra kapcsolás
8. A készülék bekapcsolása
9. A készülék használata
10. Folyó karbantartási tevékenységek
11. Pótalkatrészek és tartozékok
12. Önálló hibaelhárítás
13. A készülék készlete
14. Tájékoztató a felhasználóknak az elektromos és elektronikus készülékek ártalmatlanításáról
15. Jótállási jegy

FIGYELEM A készülék működése során ajánlott mindig az alapvető munkabiztonsági előírásokat követni, tűz kitörése, áramütés vagy mechanikai sérülés elkerülése érdekében.

A készülék használatbavétele előtt kérjük, ismerkedjen meg a használati utasítás tartalmával. Kérjük, tartsa be a használati utasítást és a biztonsági utasításokat. A használati utasításban szereplő utasítások és ajánlások szigorú betartása hatással van a készülék élettartamának meghosszabbodására.

FIGYELEM A munkavégzés során szigorúan be kell tartani a munkabiztonsági utasításban található útmutatásokat.

A készülék más személynek történő átadása esetén, kérjük adja át a használati utasítást és a munkabiztonsági utasítást is. A Dedra-Exim cég nem vállal felelősséget a munkabiztonsági utasítások be nem tartásából származó belesetekért. Olvasson el figyelmesen minden munkabiztonsági utasítást és a használati utasítást. A figyelmeztetések és az utasítások be nem tartása áramütést, tüzet és/vagy súlyos sérüléseket okozhat.

2. A készülék leírása

1. Kiégető hegy, 2. Rögzítőcsavar, 3. Fűtőhüvelyi, 4. Burkolat, 5. Markolat, 6. Tápkábel dugasszal

3. A készülék rendeltetése

A készüléket olyan anyagok díszítésére tervezték, mint fa, bőr, parafa, textil stb. Megfelelő hegy használata lehetővé teszi a forrasztást és a forró vágást.

A készüléket építés-felújítási munkákban, amatőr munkákban, lehet használni, miközben egyidejűleg megfelelnek a használati utasításban szereplő üzemeltetési feltételeknek és a megengedett üzemi körülményeknek.

4. Használati korlátozások

A készüléket építés-felújítási munkákban, amatőr munkákban, lehet használni, miközben egyidejűleg megfelelnek a használati utasításban szereplő üzemeltetési feltételeknek és a megengedett üzemi körülményeknek.

A felhasználó általi változtatások a mechanikai és elektromos felépítésben, bármilyen változtatás, a használati utasításban nem szereplő karbantartási műveletek szabályellenesnek minősülnek és a Garanciális Jogok azonnali elvesztését eredményezi. Nem rendelhetésszerű vagy a Használati Utasításnak nem megfelelő használat a Garanciális Jogok azonnali elvesztését eredményezi. A Megfelelőségi Nyilatkozat érvényét veszti.

Megengedett működési feltételek

Csak beltérben, jól szellőző helyiségekben használja.

5. Műszaki adatok

A készülék modellje	DED7544
Üzemi feszültség [V Hz]	230, ~50.
Védelmi osztály	I
Közvetlen hozzáférés elleni védelmi fokozat	IPX0
Teljesítmény [W]	30
Maximális hőmérséklet [°C]	450
A felmelegítés ideje [s]	300 – 600
Munkavégzés mennyisége	22

6. Felkészülés a munkára

FIGYELEM Minden karbantartási tevékenységet a táphálózatról lecsatlakozva végezzen.

Megmunkálás előtt tisztítsa meg és zsírtalanítsa a megmunkálandó anyag felületét. Az elvégzendő munkától függően válassza ki a megfelelő hegyet. Helyezze a fűtőhüvelybe (A, 3 ábra), húzza meg a csavart (A, 2 ábra). Ellenőrizze, hogy a hegy rögzítve van-e és nem mozog-e.

Készítse elő az állványt, helyezze a készüléket az állványra.

A készülék használatra kész.

7. Csatlakoztatás a hálózathoz

A hálózatra kapcsolást megelőzően győződjön meg arról, hogy a tápfeszültség megfelel az adattáblán megadottakkal.

Az áramellátást az elektromos berendezésekre vonatkozó alapvető követelményeknek megfelelően kell kialakítani és meg kell felelnie a biztonsági követelményeknek. Az telepítést szakképzett villanyszerelőnek kell elvégeznie.

Az elektromos installációban lévő vezetékek minimális keresztmetszetére és a biztosíték névleges értékére vonatkozó paramétereket a készülék teljesítményétől függően a táblázat tartalmazza. Hosszabbított kábelek használatakor ügyeljen arra, hogy a vezeték keresztmetszete ne legyen kisebb, mint a készülék tápkábelének keresztmetszete. Ne használjon sérült hosszabbítót.

A tápkábel, helyezze el úgy, hogy üzemelés közben ne legyen törésnek kitéve.

Rendszeresen ellenőrizze a tápkábel állapotát. Ne húzza a tápkábelen keresztül.

A készülék teljesítménye [W]	A vezeték minimális keresztmetszete [mm ²]	A C típusú biztosíték minimális értéke [A]
700-ig	0,75	8

8. A készülék bekapcsolása

FIGYELEM Fűtés közben helyezze a készüléket a tartóállványra.

Csatlakoztassa a csatlakozót a konnektorba. Várjon legalább 5 percet, amíg a hegy teljesen felmelegszik. A felmelegítés során égett szag jelenhet meg, ez természetes (a hegyvédő anyagok leéghetnek és a pirográf anyag felmelegszik).

9. A készülék használata

A készüléket úgy kell tartani, mint egy tollat, ez lehetővé teszi, hogy pontos díszítéseket készítsen a kiválasztott anyagon. Amikor nem használja, tegye félre a készüléket az állványra. Ne engedje, hogy a felfűtött hegy az alappal érintkezzen.

Kiégetés

A kiégetőhegyek alkalmasak fa, parafa és bőr megmunkálására. Ne használja műanyagokhoz, műbőrhez stb. Rajzolja a mintát az anyagra, majd vezesse a hegyet a munkadarabon a megjelölt vonalak mentén, a hegyet enyhén a munkadarab felületéhez nyomva. Alkalmazzon egyenletes nyomást és egyenletes sebességet a hegyre. Minél nagyobb a nyomás, annál sötétebb lesz a nyom az anyagon.

Alkalmazott jelölők

A jelölő (bélyegző) alkalmas fára, parafára, bőrre történő díszítések készítésére. Helyezze a készüléket függőlegesen a díszítendő anyag fölé, majd engedje le, és enyhén nyomja bele a munkadarabba. Minél hosszabb ideig érintkezik a jelölő az anyaggal, annál sötétebb lesz a jel az anyagon.

Forró vágás

A forró vágókés olyan anyagokhoz használható, mint a polisztirol, nejlonkötetek stb. Miután felforrósodott, nyomja bele a kést az anyagba, és egyenletes sebességgel mozgassa a vágási vonal mentén.

Forrasztás

Tisztítsa meg az összekötendő tárgyakat a szennyeződésektől, zsírtól és lerakódásoktól, szárítsa meg a felületeket. Helyezze a forrasztóhegyet vékony réteg forrasztóanyaggal a forrasztópontba, és illesse össze a felületeket. Szükség esetén használjon forrasztószert. Ügyeljen arra, hogy a hegy csak a forrasztási ponttal érintkezzen.

10. Folyó karbantartási tevékenységek

FIGYELEM Minden karbantartási tevékenységet, olyanokat, mint a megmunkáló vég cseréje, a táphálózatról lecsatlakozva végezzen.

Minden üzembehelyezés előtt:

Ellenőrizze, hogy a készülék nem sérült-e mechanikailag. Ellenőrizze a tápvezeték állapotát. Szennyeződés esetén tisztítsa meg a készüléket nedves ruhával, ügyelve arra, hogy víz ne kerüljön a készülék belsejébe. A tisztításhoz ne használjon agresszív vegyszereket vagy tisztítószereket.

Minden használat után:

Csatlakoztassa le a tápforrásról, hogy elkerülje a véletlenszerű bekapcsolást jogosulatlan személyek által vagy a más helyre átvitel során.

A forró megmunkálóképek megtisztíthatók nedves, tűzálló szivaccsal. Ne használjon fémkefét, csiszolópapírt és hasonló anyagokat a végek tisztításához. Forrasztáskor a forrasztóanyagot és esetleg a folyatóanyagot használat után egy megfelelő szivaccsal tisztítsa le a hegyről.

Tárolja száraz, hűvös helyen, lehetőség szerint az eredeti csomagolásában.

11. Alkatrészek és kiegészítők

A pótalkatrészek és tartozékok beszerzése érdekében forduljon a Dedra Exim szervizhez. Az elérhetőségek megtalálhatók a kézikönyv első oldalán.

Pótalkatrészek rendelésekor, kérjük, jelezze az adattáblán található a rész tételszámát és alkatrészszámát a szerelési rajzból.

A jótállási időszak alatt a javításokat a jótállási kártyában meghatározott feltételek szerint végzik. Kérjük, küldje el a hirdetett terméket javításra a vásárlás helyén (az eladó köteles elfogadni a bejelentett terméket), küldje el a legközelebbi lakóhelyre (weboldalak listája a www.dedra.pl címen), vagy küldje el a Dedra Exim központi szolgálatának. Kérjük, csatolja a kitöltött garanciális kártyát. A jótállási idő után a javítást a központi szolgálat végzi. A sérült terméket a szervizhez kell küldeni (a szállítási költségeket a felhasználó fedezi).

12. Önálló hibaelhárítás

Az önálló hibaelhárítás megkezdése előtt válassza le a táphálózatról és győződjön meg arról, hogy nem működik.

13. A készülék készlete

1. Forrasztópáka/pirográf – 1 db, 2. Égetővasak – 10 db, 3. Jelölők – 9 db, 4. Kés a forró vágáshoz – 1 db, 5. Forrasztóhegy – 1 db, 6. Hüvely a késhez – 1 db, 7. Állvány – 1 db

14. Információ a felhasználóknak az elektromos élelektronikus berendezések hulladékkezeléséről (háztartásokra vonatkozó tájékoztatás)



A bemutatott, termékeken vagy a hozzájuk csatolt dokumentáción szereplő szimbólum arról tájékoztat, hogy az üzemképtelen elektromos vagy elektronikus berendezéseket nem szabad a háztartási szeméttel együtt kidobni. Hulladékkezelésük, újrafelhasználásuk vagy elemeik hasznosítása során a követendő eljárás a berendezés speciális gyűjtőponton történő leadása, ahol díjmentesen átvételre kerül. Az elhasznált készülékek gyűjtőpontjainak elhelyezkedéséről a helyi hatóságok adnak tájékoztatást, pl. internetes oldalakon.

A berendezés helyes hulladékkezelése lehetővé teszi értékes erőforrások megőrzését és az egészségre és a környezetre kifejtett negatív hatás elkerülését, melyeket a nem megfelelő hulladékkezelés veszélyeztethet.

A szabályszerűtlen hulladékkezelés a megfelelő helyi szabályokban meghatározott bírságok kiszabásával jár.

Felhasználók az Európai Unió országában

Elektromos vagy elektronikus berendezés kidobásának szükségessége esetén kérjük lépjenek kapcsolatba a legközelebbi eladási ponttal vagy szállítóval, aki további tájékoztatást nyújt.

Hulladékkezelés az Európai Unió kívüli országokban

Ez a szimbólum csak az Európai Unió országaira vonatkozik.

A jelen termék kidobásának szükségessége esetén kérjük kapcsolatba lépni a helyi hatóságokkal vagy az eladóval a helyes eljárásra vonatkozó tájékoztatásért

HU Garanciajegy

Katalógusszám:

Gyártási tétel száma:
(a továbbiakban: **Termék**)

A termék vásárlásának dátuma:

Az eladó pecsétje:

Dátum és az eladó aláírása:

A felhasználó nyilatkozata:

Igazolom, hogy tájékoztatásra kerültem a garanciális feltételekről, valamint a Kezelési útmutatóban és a Garanciajegyben leírt utasítások be nem tartásából eredő következményekről. A jelen garanciális feltételekkel megismerkedtem, amit aláírással igazolok:

.....
kelt és helye

.....
a Felhasználó aláírása

I. A termékért felelős:

1. Kezes - DEDRA EXIM sp. z o.o., székhelye Pruszków, címe: ul. 3 Maja 8, 05-800 Pruszków, KRS 0000062517, Varsó fővárosi Körzeti Bíróság Varsóban; az Országos Bírósági Nyilvántartás XIII Gazdasági Osztálya, adószáma: 527-020-49-33, törzstőke: 100 980.00 zł.

2. A jelen Garanciajegyben meghatározott feltételekkel a Kezes garanciát nyújt a Kezes forgalmazásából származó Termékre

3. A garanciából eredő felelősség kizárólagosan a Termékben a Felhasználónak való átadás pillanatában rejlő hibákra vonatkozik.

4. A garancia címén a Felhasználó jogosult a Termék díjmentes megjavítására, amennyiben a hiba a garanciális időszak során keltenek. A Termék megjavításának módja (a javítás módszere) a Kezes döntésétől függ. Amennyiben a Kezes megállapítása szerint ni lehetőség a megjavításra, a Kezes fenntartja magának a jogot a hibás alkatrész vagy az egész Termék hibátlanra cseréléséhez, a Termék árának csökkentéséhez, vagy a szerződéstől történő elálláshoz.

5. Azzal a Felhasználóval szemben, amelyik nem számít fogyasztónak az 1964 április 23-i, a Polgári Törvénykönyvről szóló törvény szerint, a Kezes jelen garanciából eredő és/vagy a garancia megkötésével és teljesítésével kapcsolatos kártérítési felelőssége, a jogi címtől függetlenül, a hibás Termék értékének összegére korlátozódik.

II. Garanciális időszak:

A garanciával rendelkező alkatrészek	A garanciális védelem időtartama
Forrasztópáka/pirográf	24 hónap, a Termék vásárlásának napjától számítva a jelen Garanciajegyben megjelölve
Égetővasak, jelölők, kés a forró vágáshoz, forrasztóhegy, hüvely a késhez, állvány	Garancia nélkül

III. A garancia alkalmazásának feltételei:

1. A Felhasználó felmutatja a Termék kitöltött Garanciajegyét és valószínűsíti a Termék vásárlásának körülményeit, pl. felmutatva a pénztár blokkot, számlát, stb. A reklamáció hatékony lebonyolításának érdekében ajánlott, hogy a Felhasználó a reklamált Termékkel együtt adja át a Kezelési útmutatóban leírt készlet tartalmát.

2. A Felhasználó betartja a Kezelési útmutatóban és a Garanciajegyben feltüntetett utasításokat.

3. A garancia csak a Magyar Köztársaság és az EU területén érvényes.

4. A garancia nem terjed ki a Termék következő okokból keletkező meghibásodásaira:

a) A Felhasználó nem tartotta be a Kezelési útmutatóban meghatározott, különösen a megfelelő használatra, karbantartásra és tisztításra vonatkozó feltételeket; A Felhasználó a Kezelési útmutatóban nem megfelelő tisztító és karbantartó szereket alkalmazott;

b) A Felhasználó nem megfelelő módon tárolja és szállítja a Terméket;

c) A Felhasználó önállóan, a Kezessel való egyeztetés nélkül módosította és/vagy átalakította a Terméket;

d) A Felhasználó a Kezelési útmutatóban nem megfelelő üzemeltetési anyagokat használt a Termékhez.

e) 5. Az a Felhasználó, amelyik nem számít fogyasztónak az 1964 április 23-i, a Polgári Törvénykönyvről szóló törvény szerint, elveszíti a jelen garanciából eredő jogait, ha a Terméken:

f) a szériaszámok, dátum jelölések és a típuscímkek a Felhasználó által eltávolításra, kicserélésre vagy megrongálásra kerültek;

g) a plombák a Felhasználó által megrongálásra kerültek, vagy a Felhasználó beavatkozásának nyomait viselik.

5. Figyelem! A Termék mindennapos kezelésével kapcsolatos, többek között a Kezelési útmutatóból eredő műveleteket a Felhasználó saját hatáskörébe és saját költségére végzi el.

IV. Reklamációs eljárás:

1. A Termék helytelen működésének észrevételekor, a reklamáció bejelentése előtt ellenőrizze, hogy a Kezelési útmutatóban meghatározott valamennyi művelet a megfelelő módon került végrehajtásra.

2. Ajánlott a reklamációt haladéktalanul bejelenteni, a legjobb a Termék hibája észrevételétől számított 7 napon belül. Az a Felhasználó, amelyik nem számít fogyasztónak az 1964 április 23-i, a Polgári Törvénykönyvről szóló törvény szerint, elveszíti a jelen garanciából eredő jogait, ha nem jelenti be 7 napon belül a reklamációt.

3. A reklamációs bejelentés megtehető a Termék vásárlásának helyén, a garanciális szervizben, vagy írásban az alábbi címen: DEDRA EXIM sp. z o.o., ul. 3 Maja 8, 05-800 Pruszków.

4. A Felhasználó a reklamációt a www.dedra.pl weboldalon található űrlap segítségével jelentheti be. („Garanciális reklamáció bejelentési űrlap”).

5. Az egyes országok szerviz címei a www.dedra.pl weboldalon elérhetőek. Amennyiben az adott országban nincs garanciális szerviz, a reklamációs bejelentést ajánljuk a következő címre küldeni: DEDRA-EXIM Sp. z o.o., ul. 3 Maja 8, 05-800 Pruszków (Lengyelország).

6. A Felhasználó biztonságára való tekintettel a hibás Termék használata tilos.

7. Figyelem!!! A hibás Termék veszélyes a Felhasználó egészségére és életére.

8. A garanciából eredő kötelezettségek ellátására a reklamált Terméknek a Felhasználó általi leadásának napjától számított 14 munkanapon belül kerül sor.

9. A termék reklamációra küldése előtt ajánlott megtisztítani. Ajánlott a reklamált terméket gondosan bebiztosítani a szállítási károk elkerülése érdekében (ajánlott a reklamált Terméket az eredeti csomagolásban elküldeni).

10. A garanciális időszak meghosszabbításra kerül azzal az idővel, mely alatt a Felhasználó a Termék meghibásodásából eredően nem tudta használni.

A garancia nem zárja ki, nem korlátozza és nem függeszti fel a Felhasználó eladott termékek hibáira vonatkozó kezességi szabályokból eredő jogait.

RO Cuprins

1. Fotografii și desene
2. Descrierea dispozitivului
3. Destinația dispozitivului
4. Limitare de utilizare
5. Date tehnice
6. Pregătirea pentru funcționare
7. Conexiune la rețea
8. Pornirea dispozitivului
9. Utilizarea dispozitivului
10. Activități curente de întreținere
11. Piese de schimb și accesorii
12. Auto-înlăturarea defecțiunilor
13. Completarea dispozitivului
14. Informații pentru utilizatori cu privire la eliminarea dispozitivelor electrice și electronice
15. Card de garanție

ATENȚIE Când lucrați cu aparatul, se recomandă să respectați întotdeauna măsurile de siguranță la muncă pentru a evita incendii, electrocutare sau vătămare mecanică.

Înainte de a utiliza aparatul, citiți aceste instrucțiuni de utilizare. Vă rugăm să păstrați instrucțiunile de utilizare și instrucțiunile de securitate în muncă. Respectarea cu strictețe a indicațiilor și a recomandărilor cuprinse în instrucțiunile de utilizare, va contribui la prelungirea duratei de viață a aparatului Dvs.

ATENȚIE În timpul muncii, respectați indicațiile din instrucțiunile de securitate în muncă.

Dacă transmiteți aparatul la o altă persoană Vă rugăm să îi dați și instrucțiunile de utilizare și instrucțiunile de securitate în muncă. Firma Dedra-Exim nu este responsabilă de accidente rezultate din cauza nerespectării indicațiilor de securitate la muncă. Citiți cu atenție toate instrucțiunile de siguranță și instrucțiunile de utilizare. Nerespectarea avertizărilor și instrucțiunilor poate conduce la electrocutare, incendiu și/sau la vătămări grave.

2. Descrierea dispozitivului

1. Vârf de ardere, 2. Șurub de montare, 3. Manșonul încălzitorului, 4. Apărătoare, 5. Mâner, 6. Cablu de alimentare cu ștecher

3. Destinația dispozitivului

Dispozitivul este conceput pentru a decora materiale precum: lemn, piele, plută, textile etc. Cu ajutorul unui vârf adecvat, permite lipirea și tăierea la cald. Este permisă utilizarea aparatului în lucrări de renovare și construcții, ateliere de reparații, în lucrări de amatori, cu respectarea condițiilor de utilizare și a condițiilor de lucru permise cuprinse în instrucțiunile de utilizare.

4. Limitare de utilizare

Se permite utilizarea aparatului la lucrări de renovare – construcții, ateliere de reparații, lucrări hobby cu respectarea condițiilor de utilizare și condițiilor permise de muncă, cuprinse în manualul de utilizare.

Neautorizate modificări în construcția mecanică și electrică, orice alte modificări, utilizare în alte scopuri decât cele descrise în Instrucțiunile de utilizare vor fi considerate ca fiind ilegale și cauzează pierderea imediată a Drepturilor la Garanție. Utilizare neconformă cu destinația sau cu Manualul de utilizare cauzează pierderea imediată a Drepturilor la Garanție iar Declarația de Conformitate pierde valabilitatea

Condiții de lucru acceptabile
Utilizați numai în spații bine ventilate.

5. Date tehnice

Modelul dispozitivului	DED7544
Tensiunea de funcționare [V, Hz]	230, ~50.
Clasa de protecție	I
Gradul de protecție împotriva accesului direct	IPX0
Putere [W]	30
Temperatura max [°C]	450
Temp de încălzire [s]	300 – 600
Numărul de vârfuri	22

6. Pregătire pentru funcționare

ATENȚIE Toată acțiunile de întreținere trebuie efectuată cu alimentarea deconectată.

Înainte de a începe prelucrare, curățați și degresați suprafața piesei de prelucrat. În funcție de munca efectuată, selectați vârful potrivit. Puneți-l în manșonul încălzitorului (fig. A, 3), strângeți șurubul (fig. A, 2). Verificați dacă vârful este blocat și nu se mișcă.

Pregătiți suportul, puneți dispozitivul pe suport. Aparatul este gata pentru utilizare.

7. Conexiune la rețea

Înainte de a conecta dispozitivul la o sursă de alimentare, asigurați-vă că tensiunea de alimentare corespunde valorii indicate pe plăcuța cu date tehnice. Instalația sursei de alimentare trebuie realizată în conformitate cu cerințele esențiale pentru instalațiile electrice și să îndeplinească cerințele de siguranță. Instalația trebuie efectuată de un electrician autorizat.

Parametrii secțiunii transversale minime a cablului instalației electrice și valoarea nominală a siguranței în funcție de puterea dispozitivului sunt date în tabel. Când utilizați prelungitoare, asigurați-vă că secțiunea transversală a firului nu este mai mică decât cea a cablului de alimentare al dispozitivului. Nu utilizați prelungitoare deteriorate.

Aranjați cablul de alimentare în așa fel încât să nu fie expus tăierii în timpul lucrului. Verificați periodic starea tehnică a cablului de alimentare. Nu trageți de cablul de alimentare.

Puterea dispozitivului [W]	Secțiunea transversală minimă a cablului [mm ²]	Valoarea minimă a siguranței de tip C [A]
Până la 700	0,75	8

8. Pornirea dispozitivului

ATENȚIE Așezați aparatul pe suport în timp ce se încălzește.

Conectați ștecherul la priză. Așteptați cel puțin 5 minute pentru ca vârful să se încălzească complet. În timpul încălzirii, poate apărea un miros de ars, este natural (substanțele care protejează vârfurile se pot arde și materialul pirografului se încălzește).

9. Utilizarea dispozitivului

Dispozitivul trebuie ținut ca un stilou, asta va permite decorarea precisă a materialului selectat. Așezați dispozitivul pe suport atunci când nu este utilizat. Nu lăsați vârful fierbinte să atingă solul.

Ardere

Vârfurile de ardere sunt potrivite pentru lucrul în lemn, plută și piele. Nu utilizați pe materiale plastice, piele artificială etc. Desenați un model pe material, apoi ghidați vârful peste piesa de prelucrat de-a lungul liniilor marcate, apăsând ușor vârful pe suprafața piesei de prelucrat. Aplicați o presiune uniformă și o viteză uniformă de deplasare a vârfului. Cu cât presiunea este mai mare, cu atât semnul de pe material va fi mai întunecat.

Markere folosite

Markerul (ștampila) este potrivit pentru realizarea de decorațiuni pe lemn, plută, piele. Poziționați dispozitivul vertical peste materialul decorat, apoi coborâți-l și apăsați-l în piesa de prelucrat cu puțină forță. Cu cât markerul este mai lung în contact cu materialul, cu atât marcajul de pe material va fi mai întunecat.

Tăiere la cald

Cuțitul de tăiere la cald poate fi folosit pe materiale precum polistiren, fire de nailon etc. După încălzire, introduceți cuțitul în material și mutați cuțitul cu o aceeași viteză de-a lungul liniei de tăiere.

Lipirea

Curățați obiectele îmbinate de murdărie, grăsime și pată, uscați suprafețele. Vârful de lipit cu un strat subțire de lipit aplicați pe punctul de lipit și conectați suprafețele. Dacă este necesar, utilizați flux. Asigurați-vă că vârful atinge doar punctul de lipit.

10. Activități curente de întreținere

ATENȚIE Toate lucrările de întreținere, cum ar fi schimbarea vârfului de

lucru, trebuie efectuate cu alimentarea deconectată.

Înainte de fiecare pornire:

Verificați ca dispozitivul să nu fie deteriorat mecanic. Verificați starea cablului de alimentare. În caz de murdărie, curățați dispozitivul cu o cârpă umedă, având grijă să nu pătrundă apa în interiorul dispozitivului. Nu utilizați substanțe chimice și detergenți agresivi pentru curățare.

După fiecare utilizare:

Deconectați de la sursa de alimentare pentru a evita pornirea accidentală de către terți sau când îl transportați.

Vârfurile de lucru fierbinte pot fi curățate cu un burete umed, ignifug. Nu folosiți perii metalice, șmirghel sau materiale similare pentru curățare.

În cazul lipirii, după folosirea dispozitivului se curăță vârful de lipit și eventual fluxul folosind un burete adecvat. A se păstra într-un loc uscat și răcoros, dacă este posibil în ambalajul original.

11. Piese de schimb și accesorii

Pentru a achiziționa piese de schimb și accesorii, contactați Service-ul Dedra Exim. Detaliile de contact pot fi găsite pe pagină 1 a manualului. Când comandați piese de schimb, vă rugăm să indicați numărul lotului aflat pe plăcuța de identificare și numărul piesei din schița de asamblare.

În perioada de garanție, reparațiile sunt efectuate conform regulilor menționate în talonul de garanție. Vă rugăm să predați produsul reclamat pentru reparație la locul de achiziție (vanzătorul este obligat să accepte produsul reclamat), trimiteți-l la centru de service aflat cel mai aproape de adresa de domiciliu (lista centrelor de service se află pe site-ul www.dedra.pl) sau expediți-l la service-ul central Dedra Exim. Vă rugăm amabil să anexați talonul de garanție completat. După perioada de garanție, reparațiile vor fi efectuate de service-ul central. Produsul deteriorat trebuie trimis la centrul de service (costul de expediție este suportat de utilizator).

12. Auto-înlăturarea defecțiunilor

Înainte de a încerca să remediați singur defecțiunile, deconectați aparatul de la sursa de alimentare și asigurați-vă că nu funcționează.

13. Completarea dispozitivului

1. Fier de lipit / pirograf - 1 buc., 2. Cautere - 10 buc. 3. Markere - 9 buc. 4. Cuțit de tăiat la cald - 1 buc. 5. Vârf de lipit - 1 buc. 6. Manșon pentru cuțit - 1 buc. 7. Suport - 1 buc.

14. Informația pentru utilizatori privind eliminarea utilajelor uzate (se referă la gospodăria de casă)



Simbolul prezentat, aplicat pe produse sau în documentația anexată, vă informează că acest tip de produse electrice sau electronice, care s-au defectat, nu trebuie aruncate la gunoii împreună cu deșeurile obișnuite.

Procedura corectă în caz de utilizare, reciclare sau recuperare a subsansamblelor constă în predarea dispozitivului la centrul specializat de colectare, unde va fi recepționat gratuit. Informațiile despre locuri de colectare a utilajelor uzate, vor fi furnizate de autoritățile locale de ex. pe site-urile web acestora.

Utilizarea corectă a dispozitivului va permite păstrarea unor elemente valoroase și evitarea unui impact negativ asupra sănătății și mediului, care pot fi periclitare din cauza procedurilor necorespunzătoare de eliminarea deșeurilor.

Utilizatori din țările membre Uniunii Europene

Dacă doriți să scăpați de dispozitive electrice sau electronice, vă rugăm să contactați cel mai apropiat centru de vânzare sau furnizorul, pentru informații suplimentare.

Eliminarea deșeurilor în țările din afara Uniunii Europene

Acest simbol se referă numai la țările membre ale Uniunii Europene. Dacă doriți să eliminați produsul respectiv, vă rugăm să contactați autoritățile locale sau vânzătorul pentru a obține informațiile despre modul corect de procedură.

RO Certificat de garanție

Pentru

Nr. de catalog:

Număr de lot:
(denumit în continuare Produs)

Data de cumpărare a produsului:

Ștampila vânzătorului:

Data și semnătura vânzătorului:

Declarația Utilizatorului:

Confirm, că am fost informat în ceea ce privește condițiile de garanție și efectele nerespectării orientărilor cuprinse în manualul de utilizare și în Certificatul de garanție. Condițiile prezentei garanții îmi sunt cunoscute ce afirm cu semnătura mea de mână:

.....
Data și locul

.....
semnătura Utilizatorului

I. Responsabilitatea pentru produs:

1. Garant - DEDRA EXIM sp. z o.o. cu sediul în Pruszkowice, adresa: ul. 3 Maja 8, 05-800 Pruszków, KRS 0000062517, Sąd Rejonowy dla m.st. Warszawy w Warszawie, XIV Wydział Gospodarczy Krajowego Rejestru Sądowego, Judecătoria Raională pentru o.c. Varșovia în Varșovia, Departamentul al XIV-a Economic al

Registruului Național Juridic] NIP [CIF] 527-020-49-33, Kapitał zakładowy [capital social]: 100 980.00 zł.

2. În condițiile menționate în prezentul Certificat de garanție Garantul acordă garanție la produsul derivat din distribuția Garantului.
3. Responsabilitatea cu titlu de garanție cuprinde numai defectele care sau ivit din cauze datorate Produsului în momentul livrării acestuia Utilizatorului.
4. Cu titlu de garanție, Utilizatorul, obține dreptul la repararea gratis a Produsului, dacă defecțiunea s-a ivit în perioada de garanție. Modul de reparare a Produsului (metoda de executare a reparației) depinde de decizia Garantului. Dacă Garantul constată că Produsul nu poate fi reparat, Garantul își rezervă dreptul de a schimba piesa defectă sau total Produsul cu altul fără defecte sau de a micșora prețul Produsului ori de a se retrage de la Contract.
5. Față de Utilizatorul, care conform cu legea din data de 23 aprilie 1964 din Codul Civil, nu este un consumator, răspunderea Garantului pentru dauna rezultate din prezenta garanție și/ sau în legătură cu încheierea și executarea acesteia, indiferent de dreptul legal, este limitată maxim până la valoarea Produsului defect.

II. Perioada de garanție:

Componentele Produsului acoperite de garanție	Durata de protecție a garanției
Fier de lipit / pirograf	24 luni, de la data cumpărării Produsului, înscrisă în prezentul Certificat de garanție
Cautere, markere, cuțit de tăiere la cald, vârf de lipit, manșon pentru cuțit, suport	Fără garanție

III. Condițiile de utilizare a garanției:

1. Prezentarea de către Utilizator a Certificatului completat de garanție a Produsului și dovedirea împrejurărilor de cumpărare a Produsului de ex. prin prezentarea chitanței, facturii, etc. Pentru a efectua în mod eficient reclamația, se recomandă că Utilizatorul să trimită împreună cu Produsul reclamat, toate componentele menționate la "Completarea" Produsului în manualul de utilizare.
2. Respectarea de către Utilizator a recomandărilor din Manualul de utilizare și din Certificatul de garanție.
3. Garanția acoperă numai teritoriul Republicii Polone și UE.
4. Garanția nu acoperă defecțiunile Produsului apărute în special din cauza:
 - a) Nerespectării de către Utilizator a condițiilor indicate în Manualul de utilizare, în special în domeniul de utilizare, întreținere și curățare corectă.
 - b) Utilizarea de către Utilizator a unor produse de curățare sau substanțe de conservare care sunt neadecvate cu Manualul de utilizare;
 - c) Depozitare necorespunzătoare și transportul necorespunzător al Produsului de către Utilizator;
 - d) Modificări și/sau reconstrucții arbitrare a Produsului de către Utilizator;;
 - e) Utilizarea în Produs de către Utilizator a unor materiale consumabile neconforme cu manualul de utilizare.
 - f) Utilizatorul care conform nu legea din data de 23 aprilie 1964 din Codul Civil nu este un consumator, pierde garanția pentru Produsul, în care:
 - g) numerele de serie, marcarea datelor și plăcuțele cu datele tehnice au fost îndepărtate de către Utilizator.
 - h) sigiliile existente au fost deteriorate de Utilizator sau au urme rămase din manipularea de către utilizator la acestea.
5. Atenție! Operațiile legate cu utilizarea de fiecare zi, descrise în manualul de utilizare, Utilizatorul execută singur pe costul său.

IV. Procedura de reclamație:

1. Dacă se constată că Produsul nu funcționează corect, Înainte de a depune reclamația trebuie să Vă asigurați dacă toate operațiunile descrise în manualul de utilizare au fost executate corect.
2. Sesizați imediat reclamația, cel mai bine în termen de 7 zile de la data la care ați observat defectul produsului. Utilizatorul care conform cu legea din data de 23 aprilie 1964 din Codul Civil nu este un consumator, pierde garanția pentru Produs dacă reclamația nu depune în termen de până de 7 zile.
3. Sesizarea reclamației se face de ex. la. la punctul de cumpărare a Produsului, la service-ul de garanție sau se poate trimite în scris pe adresa: DEDRA EXIM sp. z o.o., ul. 3 Maja 8, 05-800 Pruszków.
4. Utilizatorul poate să depună reclamația prin formularul accesibil pe pagina de internet www.dedra.pl. ("Formular pentru sesizarea reclamației cu titlu de garanție").
5. Adresele service-urilor de garanție din fiecare stat sunt accesibile pe pagina www.dedra.pl. Dacă service-ul lipsește în statul adecvat, trimiteți sesizările de reclamație cu titlu de garanție pe adresa: DEDRA EXIM sp. z o.o. ul. 3 Maja 8, 05-800 Pruszków (Polonia).

⚠️ ACHTUNG 6. Luând în considerare siguranța Utilizatorului se interzice utilizarea Produsului defect.

7. Atenție!!! Utilizarea Produsului defect este periculoasă pentru sănătatea și viața Utilizatorului.
8. Executarea obligațiilor rezultate din garanție va avea loc în termen de 14 zile lucrătoare, calculate de la data furnizării de către Utilizator a Produsului reclamat.
9. Înainte de furnizare a Produsului reclamat se recomandă curățarea acestuia. Se recomandă de a se asigura bine Produsul împotriva distrugerii în timpul transportului (se recomandă să trimiteti produsul reclamat în ambalajul original).
10. Perioada de garanție va fi prelungită cu durata în care, din cauza defectului Produsului acoperit de garanție Utilizatorul nu l-a putut să-l utilizeze, Garanția nu oprește, nu limitează nu suspendează drepturile Utilizatorului rezultate din dispozițiile privind garanția pentru vicile produsului vândut.

DE Inhaltsverzeichnis

1. Fotos und Zeichnungen
2. Beschreibung des Geräts
3. Zweck des Geräts
4. Einschränkung der Nutzung
5. Technische Daten
6. Vorbereitung auf die Arbeit
7. Anschluss an das Netz
8. Einschalten des Geräts
9. Verwendung des Geräts

10. Laufende Wartung
11. Ersatzteile und Zubehör
12. Selbständige Fehlersuche
13. Fertigstellung des Geräts
14. Information für die Nutzer über die Entsorgung von Elektro- und Elektronikgeräten
15. Garantieschein

⚠️ ACHTUNG Während der Arbeit mit dem Gerät sollen die wichtigsten Grundsätze der Arbeitssicherheit beachtet werden, um Brandausbruch, elektrischen Schlag oder mechanische Verletzungen zu vermeiden.

Vor der Inbetriebnahme des Geräts lesen Sie bitte die Bedienungsanleitung. Bewahren Sie bitte die Bedienungsanleitung und Anleitung zur Arbeitssicherheit auf. Strenge Beachtung der in der Bedienungsanleitung enthaltenen Hinweise und Anweisungen wird zur Verlängerung der Lebensdauer Ihres Geräts beitragen.

⚠️ ACHTUNG Während des Betriebs soll man die in der Anleitung zur Arbeitssicherheit enthaltenen Anweisungen unbedingt einhalten.

Falls das Gerät an eine andere Person übergeben wird, überreichen Sie ihr bitte auch die Bedienungsanleitung und Anleitung zur Arbeitssicherheit. Die Firma Dedra-Exim haftet nicht für Unfälle, die als Folge der Nichtbeachtung von Anweisungen zur Arbeitssicherheit aufgetreten sind. Man soll alle Sicherheitsanleitungen und die Bedienungsanleitung sorgfältig lesen. Nichtbeachtung von Warnhinweisen und Anleitungen kann zum elektrischen Schlag, Brand und/oder schwerwiegenden Verletzungen führen.

2. Beschreibung des Geräts

- 1) Brennspritze, 2) Befestigungsschraube, 3) Brennkolben, 4) Wrmeschutz, 5) Handgriff, 6) Netzkabel mit Stecker

3. Zweck des Geräts

Das Gerät ist für die Dekoration von Materialien wie Holz, Leder, Kork, Textilien usw. geeignet. Mit der entsprechenden Spitze kann es zum Löten und Heißschneiden verwendet werden.

Das Gerät darf bei Renovierungs- und Bauarbeiten, in Reparaturwerkstätten, bei Laienarbeiten unter gleichzeitiger Einhaltung der in der Betriebsanleitung angegebenen Einsatzbedingungen und zulässigen Arbeitsbedingungen verwendet werden.

4. Einsatzbeschränkungen

Es ist zulässig, das Gerät bei Bau- und Renovierungsarbeiten, in Reparaturwerkstätten, bei Amateur-Arbeiten unter gleichzeitiger Einhaltung der Verwendungsbedingungen und zulässigen Arbeitsbedingungen, die in der Bedienungsanleitung enthalten sind, zu nutzen.

Eigenmächtige Änderungen an mechanischem oder elektrischem Bau des Geräts, alle Modifikationen und Bedientätigkeiten, die nicht in der Bedienungsanleitung beschrieben wurden, werden als unzulässig angesehen und führen zum sofortigen Verlust der Garantieansprüche. Nicht bestimmungsgemäße Verwendung oder Nutzung nicht gemäß der Bedienungsanleitung führt zum sofortigen Verlust der Garantieansprüche und die Konformitätserklärung verliert ihre Gültigkeit.

Zulässige Arbeitsbedingungen

Nur in gut belüfteten Räumen verwenden.

5. Technische Daten

Modell des Gerätes	DED7544
Betriebsspannung [V, Hz]	230, ~50.
Schutzklasse	1
Grad des Schutzes vor direktem Zugriff	IPX0
Leistung [W]	30
Temperatur max [°]	450
Aufwärmzeit [s]	300 – 600
Anzahl der Brennspitzen	22

6. Vorbereitung auf die Arbeit

Alle Wartungsarbeiten müssen im stromlosen Zustand durchgeführt werden.

Reinigen und entfetten Sie die Werkstückoberfläche vor der Bearbeitung. Wählen Sie je nach den auszuführenden Arbeiten die geeignete Spitze. Setzen Sie sie in den Brennkolben (Abb. A, 3) und ziehen Sie die Schraube (Abb. A, 2) fest. Stellen Sie sicher, dass die Spitze verriegelt ist und sich nicht bewegt. Bereiten Sie den Ständer vor, stellen Sie das Gerät auf den Ständer. Das Gerät ist einsatzbereit.

7. Anschluss an das Netzwerk

Bevor Sie das Gerät an eine Stromquelle anschließen, vergewissern Sie sich, dass die Versorgungsspannung mit dem auf dem Typenschild angegebenen Wert übereinstimmt.

Die Versorgungsinstallation muss in Übereinstimmung mit den grundlegenden Anforderungen für Elektroinstallationen ausgeführt werden und den Sicherheitsanforderungen für den Gebrauch entsprechen. Die Installation sollte von einem autorisierten Elektriker durchgeführt werden.

Die Parameter des Mindestquerschnitts der Leiter in der Elektroinstallation und der Nennwert der Sicherung in Abhängigkeit von der Leistung des Geräts sind in der Tabelle angegeben. Bei der Verwendung von Verlängerungskabeln ist darauf zu achten, dass der Querschnitt des Kabels nicht kleiner ist als der Querschnitt des Kabels, das das Gerät versorgt. Verwenden Sie keine beschädigten Verlängerungskabel.

Verlegen Sie das Netzkabel so, dass es während des Betriebs keinen Schnitten

ausgesetzt ist. Überprüfen Sie regelmäßig den Zustand des Netzkabels. Ziehen Sie nicht am Netzkabel.

Geräteleistung [W]	Mindest-Leiterquerschnitt [mm ²]	Mindestabsicherung Typ C [A]
Bis zu 700	0,75	8

8. Einschalten des Geräts

⚠️ ACHTUNG Stellen Sie das Gerät während des Aufheizens auf den Ständer.

Stecken Sie den Stecker in eine Steckdose. Warten Sie mindestens 5 Minuten, bis die Spitze vollständig aufgeheizt ist. Während des Erhitzens kann ein Brandgeruch auftreten, das ist normal (Spitzenschutzmittel können abbrennen und das Pyrographiematerial erhitzt sich).

9. Verwendung des Geräts

Halten Sie das Gerät wie einen Kugelschreiber. So können Sie das gewählte Material genau dekorieren. Wenn Sie das Gerät nicht benutzen, stellen Sie es auf den Ständer. Achten Sie darauf, dass die beheizte Spitze nicht mit der Oberfläche in Berührung kommt.

Brennen

Brennspitzen sind für die Bearbeitung von Holz, Kork und Leder geeignet. Nicht auf Kunststoffen, Kunstleder usw. verwenden. Zeichnen Sie ein Muster auf das Material und führen Sie dann die Spitze entlang der markierten Linien über das Werkstück, wobei Sie die Spitze leicht auf die Oberfläche des Werkstücks drücken. Üben Sie einen gleichmäßigen Druck und eine gleichmäßige Geschwindigkeit aus. Je höher der Druck ist, desto dunkler ist die Markierung auf dem Material.

Anwendbare Marker

Der Marker (Stempel) eignet sich für die Herstellung von Dekorationen auf Holz, Kork, Leder. Setzen Sie das Gerät senkrecht über das zu dekorierende Material, senken Sie es ab und drücken Sie es mit etwas Kraft in das Werkstück. Je länger der Marker mit dem Material in Kontakt ist, desto dunkler wird die Markierung auf dem Material sein.

Heißschneiden

Das Heißschneidmesser kann für Materialien wie Styropor, Nylonschnur usw. verwendet werden. Sobald das Messer heiß ist, tauchen Sie es in das Material ein und bewegen es mit gleichmäßiger Geschwindigkeit entlang der Schnitlinie.

Löten

Reinigen Sie die zu verbindenden Gegenstände von Schmutz, Fett und Anlauffarben und trocknen Sie die Oberflächen. Setzen Sie die Lötspitze mit einer dünnen Schicht Lot auf die Lötstelle und verbinden Sie die Flächen. Gegebenenfalls ist ein Flussmittel zu verwenden. Achten Sie darauf, dass die Lötspitze nur die Lötstelle berührt.

10. Laufende Wartung

⚠️ ACHTUNG Alle Wartungsarbeiten, wie z. B. das Auswechseln der Arbeitsspitze, müssen bei abgeschalteter Stromversorgung durchgeführt werden.

Vor jeder Inbetriebnahme:

Stellen Sie sicher, dass das Gerät nicht mechanisch beschädigt ist. Überprüfen Sie den Zustand des Netzkabels. Reinigen Sie das Gerät bei Verschmutzung mit einem feuchten Tuch und achten Sie darauf, dass kein Wasser in das Innere des Geräts gelangt. Verwenden Sie zur Reinigung keine aggressiven Chemikalien oder Reinigungsmittel.

Nach jedem Gebrauch:

Trennen Sie das Gerät von der Stromversorgung, um ein versehentliches Einschalten durch Unbefugte oder beim Transport zu vermeiden. Heiße Arbeitsspitzen können mit einem feuchten, feuerfesten Schwamm gereinigt werden. Verwenden Sie zum Reinigen der Spitzen keine Metallbürsten, Sandpapier oder ähnliche Materialien. Reinigen Sie die Lötspitze nach dem Löten mit einem geeigneten Schwamm vom Lot und eventuell vom Flussmittel. An einem trockenen, kühlen Ort und möglichst in der Originalverpackung aufbewahren.

11. Ersatzteile und Zubehör

W Bei erforderlichem Ersatzteil- oder Zubehörkauf ist Kontakt mit dem Service der Fa. Dedra Exim aufzunehmen – siehe Kontaktangaben auf S. 1 dieser Anleitung. In der Ersatzteilbestellung ist die auf dem Typenschild angegebene Chargen-Nr. und die Teilenummer gemäß der Übersichtszeichnung anzugeben. während der Garantiedauer werden gemäß der Garantiekunde durchgeführt. Das reklamierte Produkt ist zur Reparatur in der jeweiligen Verkaufsstelle abzuliefern (der Gerätehändler ist verpflichtet, das reklamierte Produkt in Empfang zu nehmen), an die nächstgelegene Reparaturwerkstatt (Liste der Reparaturwerkstätten siehe: www.dedra.pl) oder an den Zentralservice der Fa. Dedra Exim zu schicken. Die ausgefüllte Garantiekunde ist mitzugeben. Nach Ablauf der Garantiedauer werden die Reparaturen durch den Zentralservice der Fa. Dedra Exim durchgeführt. Das beschädigte Produkt ist beim Service abzuliefern, die Sendungskosten werden vom Betreiber getragen.)

12. Selbständige Fehlersuche

Trennen Sie das Gerät von der Stromquelle und vergewissern Sie sich, dass es nicht in Betrieb ist, bevor Sie versuchen, selbst eine Fehlersuche durchzuführen.

13. Fertigstellung des Geräts

1. LötKolben/Pyrograph - 1 Stück, 2. Brennspitze - 10 Stück, 3. Marker - 9 Stück, 4. Heißschneidmesser - 1 Stück, 5. Lötspitze - 1 Stück, 6. Messerhülse - 1 Stück, 7. Ständer - 1 Stück.

14. Benutzerinformation über die Entsorgung der elektrischen und elektronischen Geräte (betrifft Haushalte)



Das hier abgebildete Symbol auf Produkten oder auf der beigefügten Dokumentation informiert, dass man gebrauchte Elektro- und Elektronik-Altgeräte nicht mit dem Haushaltsmüll wegwerfen darf. Das richtige Verhalten im Falle von Beseitigung, erneuter Benutzung oder Recycling von Unterbauelementen besteht in der Übergabe von gebrauchten Elektro- und Elektronik-Altgeräten an Fachabnahmepunkte, wo sie kostenlos abgenommen werden. Informationen über die Fachabnahmepunkte bekommen Sie bei der lokalen Behörde.

Die richtige Verwertung der Geräte erlaubt wichtige Rohstoffe zu behalten und die negative Einwirkung auf die Gesundheit und die Umwelt zu vermeiden. Die unsachgemäße Verwertung wird mit Strafen laut den entsprechenden Lokalvorschriften bestraft.

Nutzer in den EU-Ländern

Wenn Sie die Elektro- und Elektronische Geräte abgeben möchten, melden Sie sich bitte einem nächst gelegenen Verkaufspunkt oder bei dem Lieferanten, der Ihnen weitere Informationen erteilt.

Das Entsorgen von Abfällen in Ländern außerhalb der EU

Dieses Symbol betrifft nur EU-Länder.

Wenn Sie die Elektro- und Elektronische Geräte abgeben möchten, melden Sie sich bitte einem nächst gelegenen Verkaufspunkt oder bei dem Lieferanten, der Ihnen weitere Informationen erteilt.

DE Garantiekarte

Für
Katalognummer:

Lotnummer:
(im Weiteren **Produkt** genannt)

Kaufdatum des Produkts:

Stempel des Verkäufers:

Datum und Unterschrift des Verkäufers:

Erklärung des Benutzers:

Ich bestätige, dass ich über die Bedingungen der Garantie sowie Folgen der Nichtbeachtung von den in der Bedienungsanleitung und Garantiekarte enthaltenen Anweisungen informiert wurde. Die Bedingungen dieser Garantie sind mir bekannt, was ich mit meiner eigenhändigen Unterschrift bestätige:

.....
Datum und Ort

.....
Unterschrift des Käufers

I. Haftung für das Produkt:

- Garant - DEDRA EXIM sp. z o.o. mit Sitz in Pruszków, Adresse: ul. 3 Maja 8, 05-800 Pruszków, Reg.-Nr. KRS 0000062517, Amtsgericht für Warschau, XIV Wirtschaftsabteilung des Nationalen Gerichtsregisters, Steuernummer 527-020-49-33, Stammkapital: 100 980.00 zł.
- Zu den in dieser Garantiekarte bestimmten Bedingungen erteilt der Garant hiermit Garantie für das Produkt, das vom Vertrieb des Garants stammt.
- Die Garantieverantwortung umfasst nur Mängel, deren Entstehung auf die im Produkt zum Zeitpunkt seiner Aushändigung dem Benutzer enthaltenen Fehler zurückzuführen ist.
- Im Rahmen der Garantie gewinnt der Benutzer das Recht zur kostenlosen Reparatur des Produkts, soweit der Mangel innerhalb der Garantiezeit offenbart wurde. Die Art und Weise, auf die das Produkt repariert wird (Methode der Reparatur) wird vom Garanten bestimmt. Falls der Garant feststellt, dass die Reparatur nicht möglich ist, behält sich der Garant das Recht vor, das mangelhafte Element oder das ganze Produkt gegen ein freies von Mängeln zu tauschen, den Preis des Produkts zu mindern oder vom Vertrag abzutreten.
- Gegenüber einem Benutzer, der kein Verbraucher im Sinne des Gesetzes vom 23. April 1964 Zivilgesetzbuch ist, ist die Schadensersatzhaftung des Garanten für die sich aus dieser Garantie ergebenden und/oder im Zusammenhang mit ihrer Erteilung und Ausübung stehenden Schäden, ohne Rücksicht auf den Rechtstitel, maximal auf den Wert des mangelhaften Produkts begrenzt.

II. Garantiezeit:

Elemente des Produkts, die mit der Garantie umfasst sind	Dauer des Garantieschutzes
LötKolben/Pyrograph	24 Monate ab dem Kaufdatum des Produkts das auf dieser Garantiekarte angegeben ist
Brennspitze, Marker, Heißschneidmesser, Lötspitze, Messerhülse, Ständer	Ohne Garantie

III. Bedingungen der Inanspruchnahme der Garantie:

- Vorlegung der ausgefüllten Garantiekarte vom Benutzer sowie Glaubhaftmachung der Kaufumstände vom Benutzer, z.B. durch Vorlegung eines Kassenbelegs, einer Rechnung, usw. Damit die Reklamation reibungslos durchgeführt werden kann, wird es empfohlen, dass der Benutzer alle in dem "Lieferumfang" genannten Elemente, der in der Bedienungsanleitung beschrieben wurde, zusammen mit dem Produkt zur Reklamation abgibt.

2. Beachtung der in der Bedienungsanleitung und Garantiekarte enthaltenen Anweisungen vom Benutzer.

3. Die Garantie umfasst nur das Gebiet der Republik Polen und der EU.

4. Die Garantie umfasst nicht die Mängel des Produkts, die infolge von folgenden Ursachen entstanden sind:

- Nichtbeachtung der in der Bedienungsanleitung bestimmten Bedingungen vom Benutzer, insbesondere in Bezug auf richtige Nutzung, Wartung und Reinigung;
- Verwendung von Reinigungs- oder Wartungsmitteln vom Benutzer, die im Widerspruch zu der Bedienungsanleitung stehen;
- Unrichtige Aufbewahrung und unrichtiger Transport des Produkts vom Benutzer;
- Eigenmächtige Veränderungen und/oder Umbauten am Produkt vom Benutzer, die mit dem Garant nicht abgestimmt wurden;
- Verwendung von Betriebsmaterialien und Ersatzteilen vom Benutzer, die im Widerspruch zu der Bedienungsanleitung stehen.
- Der Benutzer, der kein Verbraucher im Sinne des Gesetzes vom 23. April 1964 Zivilgesetzbuch ist, verliert Garantieansprüche für das Produkt, an dem:
- Seriennummer, Datumsangaben und Typenschilder vom Benutzer entfernt, verändert oder beschädigt wurden;
- Plomben vom Benutzer beschädigt wurden oder Spuren des Hantierens an ihnen tragen.

5. Achtung!! Die mit täglicher Bedienung des Produkts verbundenen Tätigkeiten, die sich u.a. aus der Bedienungsanleitung ergeben, sind vom Benutzer auf eigene Rechnung und eigene Kosten auszuführen.

IV. Reklamationsverfahren:

1. Falls unrichtige Arbeit des Produkts festgestellt wird, soll man sich vor der Anmeldung der Reklamation vergewissern, dass alle insbesondere in der Bedienungsanleitung bestimmten Bedientätigkeiten richtig ausgeführt wurden.

2. Die Reklamation soll man unverzüglich, am besten innerhalb von 7 Tagen ab Feststellung des Mangels am Produkt anmelden. Der Benutzer, der kein Verbraucher im Sinne des Gesetzes vom 23. April 1964 Zivilgesetzbuch ist, verliert Garantieansprüche für das Produkt, im Falle, wenn die Reklamation nicht innerhalb von 7 Tagen angemeldet wird.

3. Die Reklamation kann u.a. am Verkaufsort, an dem das Produkt gekauft wurde, beim Garantieservice oder schriftlich auf folgende Adresse angemeldet werden: DEDRA EXIM sp. z o.o., ul. 3 Maja 8, 05-800 Pruszków.

4. Der Benutzer kann die Reklamation unter Verwendung des Formulars anmelden, das auf der Internet www.dedra.pl zugänglich ist. ("Formular zur Anmeldung der Reklamation aufgrund der Garantie").

5. Die Adressen von Garantieservice-Stellen für jeweilige Länder sind auf der Internetseite www.dedra.pl zugänglich. Im Falle, wenn keine Garantieservice-Stelle im jeweiligen Land vorhanden ist, soll man die Reklamationsanmeldung aufgrund der Garantie an folgende Adresse richten: DEDRA EXIM sp. z o.o. ul. 3 Maja 8, 05-800 Pruszków (Polen).

6. Im Hinblick auf die Sicherheit des Benutzers ist die Nutzung eines mangelhaften Produkts untersagt.

7. Achtung!!! Nutzung eines mangelhaften Produkts gefährdet der Gesundheit und dem Leben des Benutzers.

8. Erfüllung der sich aus der Garantie ergebenden Pflichten erfolgt innerhalb von 14 Werktagen ab der Rückgabe des beanstandeten Produkts vom Benutzer.

9. Vor der Rückgabe des mangelhaften Produkts zur Reklamation soll man es reinigen. Das beanstandete Produkt soll sorgfältig vor möglichen Beschädigungen während des Transports abgesichert werden (es wird empfohlen das beanstandete Produkt in Originalverpackung zu bringen).

10. Die Garantiezeit wird um die Zeit verlängert, in der der Benutzer das mit der Garantie umfasste Produkt infolge des Mangels nicht benutzen konnte.

Die sich aus den Vorschriften über die Gewährleistung für Mängel von verkauften Sachen ergebenden Rechte des Benutzers werden von dieser Garantie weder ausgeschlossen noch eingeschränkt oder eingestellt.

ВГ Съдържание

- Снимки и чертежи
- Описание на устройството
- Предназначение на устройството
- Ограничение на използването
- Технически данни
- Подготовка за работа
- Връзка с мрежата
- Включване на устройството
- Използване на устройството
- Текуща поддръжка
- Резервни части и принадлежности
- Дефекти, отстранени самостоятелно
- Завършване на оборудването
- Информация за потребителите относно изхвърлянето на електрическо и електронно оборудване
- Гаранционна карта

ВНИМАНИЕ Когато работите с уреда, е препоръчително винаги да спазвате основните правила за безопасност на труда, за да избегнете пожар, токов удар или механично нараняване.

Моля, прочетете съдържанието на инструкциите за експлоатация, преди да започнете работа с устройството. Моля, запазете Инструкцията за експлоатация, Инструкцията за безопасност при работа и Декларацията за съответствие. Стриктното спазване на указанията и препоръките в Инструкцията за експлоатация ще удължи експлоатационния живот на вашия уред.

ВНИМАНИЕ По време на работа е важно да се спазват инструкциите в ръководството за безопасност.

Ако предавате устройството на друго лице, моля, дайте му също така инструкциите за експлоатация, инструкциите за безопасност на труда и декларацията за съответствие. Dedra-Exim не носи отговорност за злополуки, причинени от неспазване на инструкциите за безопасност на труда. Прочетете внимателно всички инструкции за безопасност и инструкции за

работа. Неспазването на предупрежденията и инструкциите може да доведе до токов удар, пожар и/или сериозни наранявания.

2. Описание на устройството

1) Изстрелващ щифт, 2) Монтажен винт, 3) Нагревателна втулка, 4) Щит, 5) Дръжка, 6) Захранващ кабел с щепсел

3. Предназначение на устройството

Машината е предназначена за декориране на материали като дърво, кожа, корк, текстил и др. С подходящия накрайник може да се използва за запояване и горещо рязане.

Допустимо е устройството да се използва при ремонтни и строителни дейности, ремонтни работилници, любителска работа, като се спазват условията за използване и допустимите условия на работа, съдържащи се в инструкциите за експлоатация.

4. Ограничения на използването

Уредът може да се използва само в съответствие с "Разрешените условия на работа" по-долу.

Неразрешените промени в механичната и електрическата конструкция, всякакви модификации, операции по поддръжката, които не са описани в Ръководството за експлоатация, ще се считат за незаконни и ще доведат до незабавна загуба на гаранционните права, а Декларацията за съответствие ще стане невалидна. Използването на електроинструмента в противоречие с предназначението му или с Инструкцията за експлоатация ще доведе до незабавна загуба на Гаранционните права.

Допустими условия на труд

Използвайте само в добре проветрени помещения.

5. Технически данни

Модел на оборудването	DED7544
Работно напрежение [V, Hz]	230, ~50.
Клас на защита	I
Степен на защита срещу директен достъп	IPX0
Мощност [W]	30
Максимална температура [°]	450
Време за загряване [s]	300 - 600
Брой съвети	22

6. Подготовка за работа

ВНИМАНИЕ Всички операции по поддръжката трябва да се извършват при изключено електрозахранване.

Почистете и обезмаслете повърхността на детайла преди обработката. Изберете подходящия накрайник в зависимост от извършваната работа. Поставете го в нагревателната втулка (фиг. А, 3), затегнете винта (фиг. А, 2). Проверете дали накрайникът е застопорен и не се движи. Подгответе стойката и поставете устройството върху нея. Устройството е готово за употреба.

7. Свързване с мрежата

Преди да свържете уреда към източник на захранване, се уверете, че захранващото напрежение отговаря на стойността, посочена на табелката с номиналните стойности.

Захранващата инсталация трябва да бъде направена в съответствие със съществените изисквания за електрически инсталации и да отговаря на изискванията за безопасност при употреба. Инсталацията трябва да бъде извършена от оторизиран електротехник.

Параметрите за минималното сечение на проводниците в електрическата инсталация и номиналната стойност на предпазителя в зависимост от мощността на уреда са дадени в таблицата. Когато използвате удължители, уверете се, че сечението на проводниците не е по-малко от това на захранващия кабел на уреда. Не използвайте повредени удължители.

Разположете захранващия кабел така, че да няма опасност да бъде прерязан по време на работа. Периодично проверявайте състоянието на захранващия кабел. Не дърпайте захранващия кабел.

Мощност на устройството [W].	Минимално сечение на проводника [mm ²]	Минимален предпазител тип C [A].
До 700	0,75	8

8. Включване на устройството

ВНИМАНИЕ По време на нагряването поставете уреда върху поставката.

Свържете щепсела към електрическия контакт. Изчакайте поне 5 минути, за да се загрее напълно накрайникът. По време на нагряването може да се появи миризма на горещина, това е естествено (защитите на накрайника могат да изгорят, а пираграфският материал да се нагрее).

9. Използване на устройството

Дръжте устройството като химикалка, за да можете да правите точни украшения върху избрания материал. Когато не го използвате, поставете устройството на стойката. Не позволявайте на нагретия връх да влезе в контакт с повърхността.

Изстрелване

Накрайниците за обгаряне са подходящи за работа с дърво, корк и кожа. Не използвайте върху пластмаси, изкуствена кожа и др. Начертайте модел върху материала, след което прекарайте найкрайника по детайла по маркираните линии, като леко притискате найкрайника към повърхността на детайла. Използвайте равномерен натиск и равномерна скорост на движение на найкрайника. Колкото по-голям е натискът, толкова по-тъмна ще бъде маркировката върху материала.

Приложими маркери

Маркерът (печатът) е подходящ за изработване на декорации върху дърво, корк, кожа. Поставете устройството вертикално върху материала, който трябва да бъде декориран, след това го спуснете и го натиснете в детайла с малка сила. Колкото по-дълго маркерът е в контакт с материала, толкова по-тъмен ще бъде отпечатъкът върху материала.

Горещо рязане

Ножът за горещо рязане може да се използва за материали като полистирол, найлонови въжета и др. След като е горещ, потопете ножа в материала и се движете с равномерна скорост по линията на рязане.

Запояване

Почистете съединяваните предмети от мръсотия, мазнини и катрани, подсушете повърхностите. Поставете найкрайника за запояване с тънък слой спойка върху точката за запояване и съединете повърхностите. Ако е необходимо, използвайте флюс. Уверете се, че найкрайникът за запояване контактува само с точката за запояване.

10. Текуща поддръжка

ВНИМАНИЕ Всички операции по поддръжка, като например смяна на работния найкрайник, трябва да се извършват при изключено захранване.

Преди всяко стартиране:

Проверете дали устройството не е механично повредено. Проверете състоянието на захранващия кабел. В случай на замърсяване, почистете уреда с влажна кърпа, като внимавате водата да не попадне във вътрешността на уреда. Не използвайте агресивни химикали или почистващи препарати за почистване.

След всяка употреба:

Изключете от източника на захранване, за да избегнете случайно активиране от странични лица или при движение.

Горещите работни найкрайници могат да се почистват с влажна, огнеупорна гъба. Не използвайте метални четки, шкурка или други подобни материали за почистване на найкрайниците.

Когато запоявате, след употреба почистете спойката и евентуално флюса от найкрайника с подходяща гъба.

Съхранявайте на сухо и хладно място, по възможност в оригиналната опаковка.

11. Резервни части и принадлежности

Препоръчани аксесоари

За закупуване на резервни части и аксесоари се обърнете към сервиза на Dedra-Exim. Данните за контакт можете да намерите на страница 1 от ръководството. Когато поръчвате резервни части, моля, цитирайте номера на ЧАСТТА от табелката с имената и номера на частта от монтажния чертеж. По време на гаранционния период ремонтите се извършват в съответствие с правилата, посочени в гаранционната карта. Моля, предайте рекламирая продукт за ремонт на мястото на покупката (продавачът е длъжен да приеме рекламирая продукт) или го изпратете в централния сервиз на DEDRA - EXIM. Моля, приложете гаранционната карта, издадена от вносителя. Без този документ ремонтът ще се разглежда като следгаранционен. След изтичане на гаранционния срок ремонтите се извършват от Централния сервиз. Дефектния продукт трябва да бъде изпратен в сервиза (транспортните разходи се поемат от потребителя).

12. Дефекти, отстранени самостоятелно

ВНИМАНИЕ Изключете устройството от източника на захранване и се уверете, че то не работи, преди да се опитате да отстраните сами неизправностите.

13. Завършване на оборудването

1. поялник/пирограф - 1 бр., 2. приспособления - 10 бр. 3. маркери - 9 бр. 4. горещ нож - 1 бр. 5. найкрайник за запояване - 1 бр. 6. втулка за ножа - 1 бр. 7. основа - 1 бр.

14. Информация за потребителите относно извършването на отпадъци от електрическо и електронно оборудване



Символът, изобразен върху продуктите или придружаващата ги документация, указва, че дефектното електрическо или електронно оборудване не трябва да се извърля заедно с други отпадъци. Правилното нещо, което трябва да направите, ако трябва да извърлите, използвате повторно или възстановите компоненти, е да ги занесете в специализиран пункт за събиране, където ще бъдат приети безплатно. Информация за местоположението на пунктовете за събиране на отпадъци от оборудване се предоставя от местните власти, напр. на техните уебсайтове.

Чрез правилното извършване на уреда е възможно да се запазят ценните ресурси и да се избегнат отрицателните последици за здравето и околната среда, които могат да бъдат застрашени от неподходящо третиране на

отпадъците. Неправилното извършване на отпадъци е свързано с риск от санкции съгласно съответните местни разпоредби.

Потребители в страни от ЕС

Ако трябва да извърлите електрическо или електронно оборудване, моля, свържете се с най-близкия търговец на дребно или доставчик, който ще ви предостави допълнителна информация.

Извършване на устройства в страни извън Европейския съюз.

Този символ се отнася само за страни от Европейския съюз. Ако трябва да извърлите този продукт, моля, свържете се с местните власти или с търговеца за правилния метод на извършване.

BG Гаранционна карта

на

.....

Номер на поръчката: DED7544 Номер на партидата:
(наричан по-долу "Продуктът")

Дата на закупуване на продукта:

Печат на дилъра

Дата и подпис на продавача:

Изявление на потребителя:

Потвърждавам, че съм информиран за условията на гаранцията и последиците от неспазването на указанията в инструкцията за експлоатация и гаранционната карта. Запознат съм с условията на тази гаранция, което потвърждавам със саморъчния си подпис:

.....

Дата и място Подпис на потребителя

I. Отговорност за продукта:

(1) Гарант - Dedra Exim Sp. z o.o. със седалище в Прушков, адрес: гр: 3 Maja 8, 05-800 Pruszków, KRS 0000062517, Окръжен съд за столицата Варшава във Варшава, XIV икономическо отделение на Националния съдебен регистър, NIP 527-020-49-33, акционерен капитал: 100 980,00 PLN.

(2) Съгласно условията, посочени в тази гаранционна карта, Гарантът гарантира Продукта, произхождащ от дистрибуцията на Гаранта.

(3) Отговорността по гаранцията обхваща само дефекти, възникнали по причини, присъщи на Продукта в момента на доставката му до Потребителя.

(4) По силата на гаранцията Потребителят има право на безплатен ремонт на Продукта, при условие че дефектът се е проявил по време на гаранционния период. Методът на ремонт на Продукта (методът на ремонт) е по преценка на Гаранта. Ако Гарантът установи, че ремонтът не е възможен, той си запазва правото да замени дефектния елемент или целия Продукт с бездефектен, да намали цената на Продукта или да се откаже от договора. По отношение на потребител, който не е потребител по смисъла на Закона от 23 април 1964 г. Граждански кодекс, отговорността на Гаранта за вреди, произтичащи от тази гаранция и/или във връзка с нейното сключване и изпълнение, независимо от правния титул, е ограничена до максималната стойност на дефектния Продукт.

II. Гаранционен срок:

Компоненти на продукта	Продължителност на гаранционната защита
Поялник/пирограф	24 месеца от датата на закупуване на Продукта, както е посочено в тази гаранционна карта
Моряци, маркери, нож за горещо рязане, найкрайник за запояване, ръкав за ножа, стойка	Няма гаранция

III. Условия за упражняване на гаранцията:

Потребителят трябва да представи попълнената гаранционна карта за Продукта и да докаже обстоятелствата на закупуване на Продукта, например чрез представяне на касова бележка, фактура и др. За целите на ефективното разглеждане на рекламации се препоръчва Потребителят да представи заедно с Продукта всички компоненти, посочени в "Комплектоване на устройството", съдържано в Ръководството за потребителя.

2. че потребителят спазва инструкциите в ръководството за експлоатация и гаранционната карта.

Гаранцията обхваща само територията на Република Полша и ЕС.

Гаранцията не покрива дефекти на Продукта, произтичащи по-специално от:

а. Неспазване от страна на потребителя на условията, посочени в инструкциите за експлоатация, по-специално по отношение на правилната експлоатация, поддръжка и почистване;

б. Използване на продукти за почистване или поддръжка от страна на потребителя, които не съответстват на инструкциите за експлоатация;

в. Неподходящо съхранение и транспортиране на Продукта от страна на Потребителя;

г. Неразрешени промени и/или изменения на Продукта от страна на Потребителя, които не са били съгласувани с Гаранта;

д. Използването от страна на Потребителя в Продукта на консумативи, които не съответстват на Инструкцията за експлоатация.

е. Потребител, който не е потребител по смисъла на Закона от 23 април 1964 г. Граждански кодекс, губи гаранцията за Продукта, в който:

ж. серийният номер, обозначенията за дата и табелките с имената са били отстранени, променени или повредени от Потребителя;

3. пломбите са били повредени от потребителя или имат следи от манипулация от страна на потребителя.

Моля, обърнете внимание, че Потребителят трябва да извършва ежедневното обслужване на Продукта, включително инструкциите за употреба, сам и за своя сметка.

IV. Процедура за подаване на жалби:

(1) В случай, че се установи, че Продуктът работи неправилно, трябва да се уверите, че всички стъпки, посочени в инструкциите за експлоатация, са извършени правилно, преди да предявите рекламация.

(2) Препоръчително е да подадете жалба незабавно, за предпочитане в рамките на 7 дни от забелязването на дефект в Продукта. Потребител, който не е потребител по смисъла на Закона от 23 април 1964 г. Граждански кодекс, губи правата, произтичащи от тази гаранция, ако рекламацията не бъде направена в рамките на 7 дни.

(3) Рекламации могат да бъдат предявени, *inter alia*, в мястото на закупуване на Продукта, в гаранционното обслужване или в писмен вид на адреса: Dedra Exim Sp. z o.o., ul. 3 Maja 8, 05-800 Pruszków.

(4) Потребителят може да подаде жалба, като използва формуляра, достъпен на уебсайта www.dedra.pl. ("Формуляр за гаранционна рекламация").

5. адресите на гаранционното обслужване за отделните страни са достъпни на адрес www.dedra.pl. Ако няма гаранционен сервиз за дадена страна, препоръчваме да отправяте гаранционни претенции на адрес: Dedra Exim Sp. z o.o. ul. 3 Maja 8, 05-800 Pruszków (Полша).

6 С оглед на безопасността на Потребителя е забранено използването на дефектен Продукт.

7 Внимание: Използването на дефектен Продукт е опасно за здравето и живота на Потребителя.

8 Изпълнението на задълженията по гаранцията ще се осъществи в рамките на 14 работни дни, считано от датата на доставка на заявения Продукт от Потребителя.

9. преди да предадете дефектния Продукт за рекламация, се препоръчва да го почистите. Препоръчва се Продуктът за рекламация да бъде внимателно защитен от повреди по време на транспортиране (препоръчва се Продуктът за рекламация да се достави в оригиналната му опаковка).

(10) Гаранционният срок се удължава с времето, през което Потребителят не е могъл да използва Продукта, обхванат от гаранцията, поради дефект.

Гаранцията не изключва, не ограничава и не спира правата на Потребителя, произтичащи от гаранционните разпоредби, за дефекти на продадените стоки.



PL Należy przeczytać uważnie wszystkie instrukcje bezpieczeństwa i instrukcje obsługi. / CZ Podrobně přečtete všechny bezpečnostní pokyny a návody k obsluze. / SK Dôkladne sa oboznámte s bezpečnosťou a s užívateľskou príručkou. / LT Reikia įdomiai perskaityti visas saugumo instrukcijas ir aptarnavimo instrukcijas. / LV Rūpīgi lasāt visus drošības un lietošanas instrukciju. / HU Figyelmesen olvassa el a biztonságí útmutatót és a használati útmutatót. / RO Citiți cu atenție toate instrucțiunile de siguranță și instrucțiunile din Manualul de utilizare. / DE Alle Sicherheitshinweise und die Bedienungsanleitung sind sorgfältig zu lesen. / BG Прочетете внимателно всички инструкции за безопасност и работа

PL

OSTRZEŻENIE. Przeczytać wszystkie ostrzeżenia oznaczone symbolem i wszystkie instrukcje. Nieprzestrzeganie podanych niżej ostrzeżeń i wskazań dotyczących bezpieczeństwa może być przyczyną porażenia prądem elektrycznym, pożaru lub poważnych obrażeń.

Zachować wszystkie ostrzeżenia i instrukcje do przyszłego użytku. Pojęcie „elektronarzędzie” używane w ostrzeżeniach dotyczy elektronarzędzia sieciowego (przewodowego) lub akumulatorowego (beprzewodowego).

1. Ogólne przepisy bezpieczeństwa - Bezpieczeństwo w miejscu pracy
a) W miejscu pracy utrzymywać porządek i dobre oświetlenie. Nieporządek i złe oświetlenie przyczyniają się do wypadków.

b) Nie używać elektronarzędzia w środowiskach wybuchowych, tworzonych przez łatwopalne ciecze, gazy lub pyły. Elektronarzędzia wytwarzają iskry, które mogą zapalić pył lub opary.

c) Trzymać dzieci i osoby postronne z dala od miejsc, w których pracuje się elektronarzędziem. Rozproszenie uwagi może spowodować utratę kontroli nad elektronarzędziem.

2. Ogólne przepisy bezpieczeństwa - Bezpieczeństwo elektryczne

a) Wtyczka musi być dopasowana do gniazda zasilającego. Nigdy w żaden sposób nie przerabiać wtyczki. Nie używać żadnych łącz pośrednich w przypadku używania elektronarzędzi posiadających przewód z żyłą uziemienia ochronnego. Brak przeróbek we wtyczkach i gniazdach zmniejsza ryzyko porażenia prądem elektrycznym.

b) Unikać dotykania powierzchni uziemionych takich jak rury, ogrzewacze, grzejniki centralnego ogrzewania i chłodziarki. W przypadku dotknięcia części uziemionych, wzrasta ryzyko porażenia prądem elektrycznym.

c) Nie wystawiać urządzeń na działanie deszczu i wilgoci. Przedostanie się wody do elektronarzędzia zwiększa ryzyko porażenia prądem.

d) Nie nadwyżać przewodów przyłączeniowych. Nigdy nie używać przewodu do przenoszenia, ciągnięcia lub wyciągania wtyczki z kontaktu. Przewód zasilający chronić przed działaniem wysokich temperatur, oleju, ostrych krawędzi lub ruchomych części elektronarzędzia. Uszkodzony bądź poplątany przewód zwiększa ryzyko porażenia prądem elektrycznym.

e) Pracując elektronarzędziem na zewnątrz, używać wyłącznie przedłużaczy przeznaczonych do pracy na zewnątrz pomieszczeń. Zastosowanie odpowiedniego przedłużacza zmniejsza ryzyko porażenia prądem elektrycznym.

f) Jeżeli elektronarzędzie pracuje w wilgotnej atmosferze, używać zabezpieczenia różnicowoprądowego (RCD). Zabezpieczenie różnicowoprądowe zmniejsza ryzyko porażenia prądem elektrycznym.

3. Ogólne przepisy bezpieczeństwa - Bezpieczeństwo osób

a) Podczas pracy elektronarzędziem zachować czujność, każdą czynność wykonywać uważnie i z rozważą. Nie używać elektronarzędzia, gdy jest się zmęczonym lub pod wpływem leków, alkoholu lub narkotyków. Moment nieuwagi w trakcie pracy elektronarzędziem może być przyczyną powstania poważnych obrażeń.

b) Stosować środki ochrony indywidualnej. Zawsze używać okularów ochronnych. Środki ochrony indywidualnej, takie jak maska przeciwpyłowa, antypoślizgowe obuwie ochronne, kask czy środki ochrony słuchu, użyte odpowiednio do panujących warunków, zmniejszają ryzyko odniesienia obrażeń.

c) Unikać niezamierzonego uruchomienia elektronarzędzia. Upewnić się, że wyłącznik jest w pozycji „wyłączony” przed włożeniem wtyczki do gniazdka lub umieszczeniem akumulatora bądź baterii w gnieździe, przed podnoszeniem lub przenoszeniem elektronarzędzia. Przenoszenie elektronarzędzia, gdy palec znajduje się na włączniku grozi niekontrolowanym włączeniem elektronarzędzia i może być przyczyną wypadku.

d) Usunąć wszelkie klucze i inne narzędzia nastawcze przed uruchomieniem elektronarzędzia. Pozostawienie klucza lub narzędzia umieszczonego w ruchomych częściach elektronarzędzia może doprowadzić do obrażeń ciała.

e) Unikać przyjmowania nienaturalnych pozycji podczas pracy. Cały czas dbać o stabilną pozycję i zachowanie równowagi. Gwarantuje to lepsze panowanie nad elektronarzędziem w sytuacjach nieprzewidywalnych.

f) Stosować odpowiedni strój roboczy. Nie stosować luźnej odzieży ani biżuterii. Włosy, ubrania i rękawice trzymać z dala od części ruchomych. Luźne ubrania, biżuteria lub długie włosy mogą zostać wciągnięte przez części ruchome.

g) Jeżeli elektronarzędzie jest przystosowane do pracy z odciągiem urobku, upewnić się, że jest połączony i właściwie używany. Stosowanie odciągu urobku znacznie zmniejsza zagrożenie związane z obecnością szkodliwych pyłów.

h) Doświadczenie zdobyte przy częstej pracy z elektronarzędziem nie powinno prowadzić do zbyt dużej pewności siebie i ignorowania zasad bezpieczeństwa. Bez troska może w ułamku sekundy doprowadzić do poważnych obrażeń.

4. Ogólne przepisy bezpieczeństwa – Obsługa urządzenia i jego eksploatacja

a) Nie przeciążać elektronarzędzia. Używać właściwego elektronarzędzia dla danego zastosowania. Użytkowanie elektronarzędzia zgodnie z

przeznaczeniem podniesie efektywność i bezpieczeństwo wykonywanej pracy.

b) Nie używać elektronarzędzia, w którym wyłącznik/włącznik jest uszkodzony. Jakikolwiek elektronarzędzie, które nie może być kontrolowane poprzez włącznik jest niebezpieczne i musi zostać naprawione.

c) Wyjąć wtyczkę z gniazdka lub odłączyć akumulator (jeśli jest odłączalny) od elektronarzędzia przed każdorazowym regulowaniem, wymianą akcesoriów lub przechowywaniem. Takie środki zapobiegawcze zmniejszają ryzyko niekontrolowanego uruchomienia elektronarzędzia.

d) Nieużywane elektronarzędzie przechowywać poza zasięgiem dzieci i nie dopuścić, aby osoby niezaznajomione z elektronarzędziem lub niniejszą instrukcją używały elektronarzędzia. Elektronarzędzia są niebezpieczne w rękach nieprzeszkolonych użytkowników.

e) Elektronarzędzie oraz akcesoria muszą być poddawane przeglądowi technicznemu. Sprawdzać współosiowość i właściwe mocowanie części ruchomych, sprawdzać czy nie pojawiają się pęknięcia albo jakiegokolwiek inne czynniki, które mogą mieć wpływ na pracę elektronarzędzia. Jeżeli stwierdzi się uszkodzenia, naprawić elektronarzędzie przed użyciem. Przyczyną wielu wypadków jest niewłaściwa konserwacja elektronarzędzia.

f) Narzędzia tnące mają być ostre i czyste. Odpowiednie utrzymanie ostrych krawędzi narzędzi tnących zmniejsza prawdopodobieństwo zakleszczenia i ułatwia obsługę.

g) Elektronarzędzie, wyposażenie, końcówki robocze itp. używać zgodnie z niniejszą instrukcją, biorąc pod uwagę warunki pracy i rodzaj pracy do wykonania. Używanie elektronarzędzia w sposób, do którego nie jest przeznaczone, może doprowadzić do niebezpiecznych sytuacji.

h) Rękojeści i części chwytowe mają być zawsze suche, czyste, bez śladów oleju i smaru. Śliskie rękojeści i powierzchnie chwytające nie pozwalają na bezpieczną pracę i kontrolę elektronarzędzia w nieoczekiwanych sytuacjach.

5. Ogólne przepisy bezpieczeństwa – Serwis

a) Naprawę elektronarzędzia może wykonywać jedynie wykwalifikowany fachowiec, przy zastosowaniu oryginalnych części. Postępowanie takie gwarantuje zachowanie bezpieczeństwa elektronarzędzia.

6. Przepisy bezpieczeństwa dotyczące lutownic

a) Niniejszy sprzęt może być użytkowany przez dzieci w wieku co najmniej 8 lat i przez osoby o obniżonych możliwościach fizycznych, umysłowych i osoby o braku doświadczenia i znajomości sprzętu, jeżeli zapewniony zostanie nadzór lub instruktaż odnośnie do użytkowania sprzętu w bezpieczny sposób, tak aby zagrożenia były zrozumiałe. Dzieci nie powinny bawić się sprzętem. Dzieci bez nadzoru nie powinny wykonywać czyszczenia i konserwacji sprzętu.

7. Ostrzeżenia dodatkowe dotyczące lutownic

a) Nie używać urządzenia w pobliżu łatwopalnych płynów lub zbiorników z gazami.

b) Urządzenie należy włączać do sieci zasilającej jedynie na czas pracy. Po włączeniu zasilania w miejscu pracy nie mogą przebywać osoby postronne. Urządzenie jest szczególnie niebezpieczne dla dzieci do lat 8, dlatego należy dołożyć szczególnej troski, by urządzenie było absolutnie dla nich niedostępne. Dzieci powinny być pod specjalną opieką, aby nie mogły używać urządzenia np. do zabaw.

c) Nie zbliżać rąk do grzejnej części, osadów z grotu nie usuwać rękami. Stosowane grotty należy zamocować tak, aby nie zaistniało ryzyko samoczynnego wysunięcia.

d) Nigdy nie dotykać gorącego grotu. Niebezpieczeństwo poparzenia. Podczas wypalania zapewnić wystarczającą wentylację. Powstaające podczas wypalania opary mogą być szkodliwe dla zdrowia.

f) Po użyciu pirografa pozostawić do ostygnięcia. Nie wkładać do wody. Nigdy nie chwycić urządzenia mokrymi lub wilgotnymi rękoma. Istnieje niebezpieczeństwo porażenia prądem elektrycznym.

g) Kabel przyłączeniowy chronić przed wysoką temperaturą oraz ostrymi krawędziami. Jeżeli narzędzie nie jest używane, musi być umieszczone na swojej podstawie (jeśli jest dołączona).

i) Nie używać urządzenia do wypalania elementów będących pod napięciem. Nie używać urządzenia w pomieszczeniach o dużej wilgoci, używać tylko w środowisku suchym.

k) W uzasadnionych przypadkach używać okularów ochronnych.

l) Nieuważne używanie urządzenia może być przyczyną pożaru, dlatego też:

- zachować ostrożność podczas użytkowania sprzętu w miejscach, w których znajdują się materiały palne
- nie używać sprzętu w obecności atmosfery wybuchowej
- mieć świadomość, że ciepło może być przenoszone do materiałów palnych będących poza polem widzenia

- po użyciu sprżetu umieścic go na podstawie (o ile jest w nią wyposażony) i pozostawić do ostygnięcia przed przechowywaniem
- nie pozostawiać włączanego sprżetu bez nadzoru.

CZ

VAROVÁNÍ. Přečtete si všechna upozornění označená symbolem a všechny pokyny. Nedodržení níže uvedených upozornění a bezpečnostních pokynů může vést k úrazu elektrickým proudem, požáru nebo vážným zraněním.

Uložte všechna upozornění a pokyny pro pozdější použití.

Pojem "elektrické nářadí" používaný v upozornění se síťovému elektrickému nářadí (kabelovému) nebo akumulátorovému el. nářadí (bezdrátové).

1. Obecná bezpečnostní pravidla - bezpečnost na pracovišti
a) **Na pracovišti udržujte pořádek a dobré osvětlení. Nepořádek a špatné osvětlení přispívají k nehodám.**

b) **Nepoužívejte elektrické nářadí ve výbušných prostředích, vytvořených hořlavými kapalinami, plyny nebo prachem. Elektrické nástroje vytváří jiskry, které mohou zapálit prach nebo pary.**

c) **Udržujte děti a přihlížející osoby mimo místa, kde je v provozu elektrické nářadí. Rozptýlení může způsobit ztrátu kontroly nad elektrickým nářadím.**

2. Obecná bezpečnostní pravidla - Elektrická bezpečnost

a) **Zástrčka musí být zarovnána s napájecí zásuvkou. Nikdy v žádném případě nepředělávejte zástrčku. Nepoužívejte žádný přímý konektor v případě používání elektrického nářadí, které má kabel, jenž je bezpečnostně uzemněn. Absence změn v zástrčkách a zásuvkách snižuje riziko poranění elektrickým proudem.**

b) **Vyhýbejte se pohybu takovým uzemněným povrch, jako je potrubí, radiátory centrálního topení. Při dotyku uzemněných částí se zvyšuje riziko úrazu elektrickým proudem.**

c) **Nevystavujte přístroj dešti ani vlhkosti. Vniknutí vody do elektrického nářadí zvyšuje riziko úrazu elektrickým proudem.**

d) **Nezatěžujte připojovací kabely. Nikdy nepoužívejte kabel k přenášení, tažení nebo vytažení zástrčky ze zásuvky. Napájecí kabel je chráněn před vysokými teplotami, olejem, ostrými hranami nebo pohyblivými částmi elektrického nářadí. Poškozený nebo zapletený kabel zvyšuje riziko úrazu elektrickým proudem.**

e) **Při práci s venkovním elektrickým nářadím používejte pouze prodlužovací kabely určené k práci venku. Použití správného prodlužovacího kabelu snižuje riziko úrazu elektrickým proudem.**

f) **Pokud elektrické nářadí pracuje ve vlhké atmosféře, použijte diferenciální ochranu (RCD). Diferenciální ochrana snižuje riziko poranění elektrickým proudem.**

3. Obecná bezpečnostní pravidla - Bezpečnost osob

a) **Při provozu elektrického nářadí zachovávejte opatrnost, každou činnost vykonávejte opatrně a s rozvahou. Nepoužívejte elektrické nářadí, když se cítíte unaveni nebo pod vlivem léků, alkoholu nebo drog. Moment nepozornosti při práci s elektrickým nářadím může způsobit vážné zranění.**

b) **Používat osobní ochranné pomůcky. Vždy používejte ochranné brýle. Osobní ochranné prostředky, jako je maska proti prachu, protiskluzová bezpečnostní obuv, přílba nebo chrániče sluchu, které se používají pro podmínky, snižují riziko zranění.**

c) **Vyhnete se neúmyslnému spuštění elektrického nářadí. Zkontrolujte, zda je spínač v pozici "vypnutý" před vsunutím zástrčky do zásuvky nebo umístěním akumulátoru nebo baterie v zásuvce vůči zvedání nebo přenášení elektrického nářadí. Přenášení elektrického nářadí, když se prst nachází na vypínači, hrozí nekontrolovaným spuštěním elektrického nářadí a může být příčinou úrazu.**

d) **Před spuštěním elektrického nářadí odstraňte všechny klíče a další konfigurační nástroje. Ponechání klíče nebo nástroje v pohyblivých částech elektrického nářadí může způsobit zranění.**

e) **Snažte se během práce nepřijímat nepřírozené pozice. Po celou dobu se starajte o stabilní pozici a udržujte rovnováhu. To zaručuje lepší ovládání elektrického nářadí v nepředvídatelných situacích.**

f) **Použijte odpovídající pracovní oblečení. Nenoste volné oděvy nebo šperky. Vlasy, oděvy a rukavice držte dále od pohyblivých částí. Volné oblečení, šperky nebo dlouhé vlasy se mohou v pohyblivých částech zamotat.**

g) **Pokud je elektrické nářadí vybaveno pro práci odtahem materiálu, ujistěte se, že je připojeno a správně používáno. Použití odtahu materiálu výrazně snižuje rizika spojená s přítomností škodlivých částic.**

h) **Zkušenosti získané během časté práce s elektrickým nářadím by neměly vést k příliš velké sebejistotě a ignorování bezpečnostních pravidel. Bezstarostnost může vést k vážným zraněním ve zlomku vteřiny.**

4. Obecná bezpečnostní pravidla – Údržba zařízení a jeho provoz

a) **Nepřetěžujte elektrické nářadí. Použití správné elektrické nářadí pro konkrétní použití. Použití elektrického nářadí pro zamýšlený účel zvýší efektivitu a bezpečnost práce, kterou provedete.**

b) **Nepoužívejte elektrické nářadí, ve kterém je vypínač/spínač poškozen. Jakékoliv elektrické nářadí, které nelze ovládat spínačem je nebezpečné a musí být opraveno.**

c) **Vyjměte zástrčku ze zásuvky nebo odpojte baterii (pokud je odnímatelná) od elektrického nářadí před každým seřizením, výměnou příslušenství nebo skladováním. Tato opatření snižují riziko nekontrolovaného spuštění elektrického nářadí.**

d) **Nepoužívané elektrické nářadí skladujte mimo dosah dětí a není dovoleno, aby ti, kteří nejsou obeznámeni s elektrickým nářadím nebo s tímto návodem používali elektrické nářadí. Elektrická nářadí jsou nebezpečná v rukou neškolených uživatelů.**

e) **Elektrické nářadí a příslušenství musí být podrobeno technickým vyšetřením. Ověřte vychýlení a správné upevnění pohyblivých částí, ověřte, zda se neobjevují praskliny nebo jakékoli jiné faktory, které mohou mít vliv na provoz elektrického nářadí. Pokud dojde k poškození, opravte elektrické nářadí před použitím. Příčinou mnoha nehod je nesprávná údržba elektrického nářadí.**

f) **Řezné nástroje by měly být ostré a čisté. Správná péče o ostré hrany řezných nástrojů snižuje pravděpodobnost zaseknutí a usnadňuje údržbu.**

g) **Elektrické nářadí, vybavení, provozní koncovky atd. používejte podle pokynů, vzhledem k pracovním podmínkám a druhům prováděné práce. Používání elektrického nářadí způsobem, ke kterému nebylo určeno, může vést k nebezpečným situacím.**

h) **Rukojeti a úchytné části mají být vždy suché, čisté, bez stop oleje a maziva. Kluzké rukojeti a úchytné povrchy neumožňují bezpečnou práci a kontrolu elektrického nářadí v neočekávaných situacích.**

5. Obecná bezpečnostní pravidla - Servis

a) **Opravy elektrického nářadí může provádět pouze kvalifikovaný odborník s použitím originálních dílů. Toto chování zaručuje bezpečnost elektrického nářadí.**

6. Bezpečnostní předpisy pro páječky

a) Tento nástroj může být používán dětmi ve věku alespoň 8 let a osobami se sníženými fyzickými či mentálními možnostmi s žádnými zkušenostmi nebo absencí znalostí nástroje, pokud jim bude zajištěn dohled nebo instruktaž ohledně používání nástroje bezpečným způsobem tak, aby s ním spojená rizika byla srozumitelná. Děti by si neměly hrát s nářadím. Děti bez dozoru by neměly čistit nebo udržovat zařízení.

7. Dodatečná upozornění pro páječky

a) Páječku nepoužívejte v blízkosti hořlavých kapalin nebo nádrží s plyny. Páječky by měly být zapojeny do sítě pouze po dobu provozu. Po zapnutí napájení na pracovišti nemohou být osoby, které nemají oprávnění. Zařízení je zvláště nebezpečné pro děti do 8 let, takže je třeba mít zvláštní péči, aby zařízení bylo pro ně absolutně nedostupné.

b) Nepřibližujte ruce k ohřívací části, sediment z hrotu neodstraňujte rukama. Použitá hroty by měly být upevněny tak, aby nedošlo k riziku automatického vysunutí.

c) Nikdy se nedotýkejte horké páječky. Nebezpečí popálení. Během pájení zajistěte dostatečné větrání. Odpařování rozpouštědel, ke kterému dochází při pájení, může poškodit zdraví.

d) Po použití páječky nechte vychladnout. Nedávejte do vody.

e) Nikdy neuchopujte zařízení s mokrymi nebo vlhkými rukama. Existuje nebezpečí úrazu elektrickým proudem

f) Připojovací kabel chrání před teplem a ostrými hranami. Děti by měly být pod zvláštním dohledem, aby nemohly zařízení používat, například pro hry.

g) Pokud se nástroj nepoužívá, musí být umístěn na své podložce (pokud je připojena).

h) Nepoužívejte zařízení k pájení prvků pod napětím.

i) Nepoužívejte zařízení v místnostech s vysokou vlhkostí, používejte pouze v suchých provozních podmínkách.

j) při práci vždy používejte ochranné brýle.

k) Nepozorné používání zařízení může být příčinou požáru, proto také:

- Buďte opatrní při používání zařízení v místech, kde jsou k dispozici hořlavé materiály
- Nepoužívejte zařízení v přítomnosti výbušné atmosféry
- je známo, že teplo může být přenášeno na hořlavé materiály, které jsou mimo dosah
- při použití zařízení jej odložte na podložku (pokud existuje) a nechte jej vychladnout před uložením
- nenechávejte zapnuté zařízení bez dozoru.

SK

UPOZORNENIE. Prečítajte si všetky upozornenia označené symbolom a všetky pokyny. Nedodržanie nasledujúcich bezpečnostných upozornení a bezpečnostných pokynov môže spôsobiť zásah elektrickým prúdom, požiar, alebo vážne poranenie.

Zachovajte všetky upozornenia a návod pre budúce použitie. Termín „elektronárie“ používaný v upozorneniach sa vzťahuje na sieťové (káblové), alebo bezdrôtové (baterka) elektronárie.

1. Všeobecné bezpečnostné pokyny - Bezpečnosť na pracovisku
a) **Na pracovisku udržiavajte poriadok a dobré osvetlenie. Neporiadok a zlé osvetlenie prispievajú k nehodám.**

b) **Nepoužívajte elektronárie v prostredí s nebezpečenstvom výbuchu vytvoreného horľavými kvapalinami, plynmi alebo prachom. Elektronárie vytvára iskry, ktoré môžu zapáliť prach, alebo výpary.**

c) **Deti a tretie osoby by sa mali držať zďaleka od miesta, v ktorom pracujete s elektronáriadim. Nepozornosť môže mať za následok stratu kontroly nad elektronáriadim.**

2. Všeobecné bezpečnostné pokyny - Elektrická bezpečnosť
a) **Zástrčka musí byť pripojená k elektrickej zásuvke. V žiadnom prípade by ste nemali modifikovať zástrčku. Pri používaní elektronáradia s káblom, ktorý má ochranné uzemnenie, nepoužívajte nepriame spoje. Zmeny v zástrčkách a zásuvkách zvyšujú riziko úrazu elektrickým prúdom.**

b) **Nedotýkajte sa uzemnených povrchov akými sú rúry, ohrievače, radiátory ústredného kúrenia a chladničky. Ak sa dotknete uzemnených častí, zvyšuje sa tým riziko úrazu elektrickým prúdom.**

c) **Nevystavujte zariadenie na pôsobenie dažďa, snehu a vlhkosti. Vniknutie vody do elektronáradia zvyšuje riziko úrazu elektrickým prúdom.**

- d) Nepreťažujte spojovacie káble. Nikdy nepoužívajte kábel na prenášanie, ťahanie alebo vyťahnutie zástrčky zo zásuvky. Chráňte napájací kábel pred vysokými teplotami, olejom, ostrými hranami, alebo pohyblivými časťami elektrického náradia. Poškodený, alebo zamotaný kábel zvyšuje riziko úrazu elektrickým prúdom.
- e) Pri vonkajšej práci s elektronáradiem používajte iba také predĺžovacie káble, ktoré sú určené na vonkajšie použitie. Použitie vhodného predĺžovacieho kábla znižuje riziko úrazu elektrickým prúdom.
- f) Ak pracujete s elektronáradiem vo vlhkom prostredí, tak použite prúdový chránič (RCD). Prúdový chránič znižuje riziko úrazu elektrickým prúdom.



3. Všeobecné bezpečnostné pokyny - Bezpečnosť osôb

- a) Počas práce s elektronáradiem zachovávajte opatrnosť, každý úkon vykonávajte pozorne a opatrne. Nepoužívajte elektrické náradie, keď cítite únavu, alebo ste pod vplyvom liekov, alkoholu, alebo drog. Moment nepozornosti pri prevádzke elektronáradia môže mať za následok vážne zranenie.
- b) Používajte osobné ochranné prostriedky. Vždy používajte ochranné okuliare. Osobné ochranné prostriedky, ako napríklad prachová maska, protišmyková ochranná obuv, prilba alebo ochrana sluchu, ktoré sa používajú vhodne k daným podmienkam, znižujú riziko zranení.
- c) Zabráňte neúmyselnému zapnutiu elektronáradia. Uistite sa, že je prepínač v polohe „vypnuté“ pred vložením zástrčky do zásuvky, alebo pred vložením baterky, alebo batérií do zariadenia, a to aj v prípade zdvíhania, alebo prenášania elektronáradia. Prenášanie elektronáradia vo chvíli, keď je prst na spínači, hrozí nekontrolovaným zapnutím daného elektronáradia a môže tak spôsobiť nehodu.
- d) Pred zapnutím elektronáradia odstráňte všetky kľúče a ďalšie nastavovacie nástroje. Ponechanie kľúča, alebo iných nástrojov v pohyblivých častiach elektrického náradia môže spôsobiť telesné zranenie.
- e) Vyhybajte sa neprirodzeným polohám tela počas práce so zariadením. Vždy sa snažte zaujať stabilnú pozíciu a udržiavať rovnováhu. Zaručuje to lepšiu kontrolu elektrického náradia v nepredvídateľných situáciách.
- f) Noste vhodný pracovný odev. Nenoste voľné oblečenie ani šperky. Vlasy, oblečenie a rukavice držte zďaleka od pohyblivých častí. Voľné oblečenie, šperky, alebo dlhé vlasy môžu vŕtahnúť pohyblivé časti zariadenia.
- g) Ak je elektronáradie prispôbené na odvádzanie materiálu, tak sa uistite, že je pripojené a správne používané. Použitie odvádzania materiálu výrazne znižuje riziká spojené s prítomnosťou škodlivých častíc.
- h) Skúsenosti získané pri častom používaní elektronáradia by nemali viesť k nadmernému sebavedomiu a ignorovaniu bezpečnostných pokynov. Neopatrnosť môže viesť k vážnym zraneniam v zlomku sekundy.



4. Všeobecné bezpečnostné pokyny – Údržba a prevádzka zariadenia

- a) Nepreťažujte elektronáradie. Pre dané použitie používajte len vhodné elektronáradie. Používanie elektronáradia v súlade s určeným účelom zvyší účinnosť a bezpečnosť vykonávanej práce.
- b) Nepoužívajte elektronáradie, v ktorom je poškodený vypínač/spínač. Akékoľvek elektronáradie, ktoré nie je možné ovládať a kontrolovať prostredníctvom spínača, je nebezpečné a musí byť opravené.
- c) Pred opakovaným nastavením, výmenou príslušenstva, alebo jeho uskladnením vyťahnite zástrčku zo zásuvky, alebo odpojte batériu (ak je odnímateľná). Takéto opatrenia znižujú riziko nekontrolovaného zapnutia elektronáradia.
- d) Nepoužívané elektronáradie skladujte mimo dosahu detí a nedovoľte, aby osoby, ktoré nie sú oboznámené s elektronáradiem, alebo s týmito bezpečnostnými pokynmi, používali elektrické náradie. Elektrické náradie môže byť v rukách nezaškoleného používateľa nebezpečné.
- e) Elektronáradie a príslušenstvo musia byť podrobené technickým kontrolám. Skontrolujte osovú sústrednosť a správne upevnenie pohyblivých častí, skontrolujte tiež, či sa neobjavili prípadné praskliny, alebo akékoľvek iné faktory, ktoré môžu ovplyvniť činnosť elektronáradia. Ak objavíte poškodenia, tak je potrebné opraviť elektronáradie pred jeho použitím. Príčinou mnohých nehôd je nesprávna údržba elektronáradia.
- f) Rezné nástroje musia byť ostré a čisté. Správne udržiavanie ostrých hrán rezných nástrojov znižuje pravdepodobnosť zaseknutia a uľahčuje manipuláciu.
- g) Elektronáradie, vybavenie, pracovné koncovky atď. používajte v súlade s týmito pokynmi, berúc do úvahy prevádzkové podmienky a typ prác, ktoré sa majú vykonať. Použitie elektrického náradia spôsobom, na ktorý nie je určený, môže viesť k nebezpečným situáciám.
- h) Rukoväte a úchyty musia byť vždy suché, čisté, bez oleja a mastnoty. Klzké rukoväte a úchyty neumožňujú bezpečnú prácu a kontrolu elektronáradia v neočakávaných situáciách.



5. Všeobecné bezpečnostné pokyny – Servis

- a) Opravu elektronáradia môže vykonávať iba kvalifikovaný technik s použitím originálnych častí. Takýto postup zaručuje dodržanie bezpečného zariadenia.



6. Bezpečnostné predpisy pre spájkovačky

- a) Toto zariadenie môžu používať deti vo veku minimálne 8 rokov a osoby s obmedzenými fyzickými a duševnými schopnosťami, a taktiež osoby bez skúseností a znalostí o zariadení, za podmienky, že bude zaistený dozor alebo školenia o bezpečnom používaní zariadenia tak, aby súvisiace s ním riziká boli zrozumiteľné. Deti by sa nemali hrať so zariadením. Deti by nemali vykonávať čistenie a údržbu zariadenia bez kontroly.



7. Dodatočné varovania pre spájkovačky

- a) Nepoužívajte spájkovačku v blízkosti horľavých kvapalín alebo plynových nádrží.
- b) Spájkovačky by mali byť pripojené k napájacej sieti iba počas práce. Po zapnutí napájania sa na pracovisku nesmú nachádzať žiadne nepovolené osoby. Toto zariadenie je obzvlášť nebezpečné pre deti do 8 rokov, preto by sa mala venovať osobitná pozornosť tomu, aby pre nich nebolo zariadenie prístupné.
- c) Ruky držte mimo dosahu vyhrievacej časti. Usadeniny z hrotu neodstraňujte rukami. Používané hroty by mali byť upevnené tak, aby nehrozilo ich samovoľné vypadnutie.
- d) Nikdy sa nedotýkajte horúceho hrotu spájkovačky. Nebezpečenstvo popálenia.
- e) Zabezpečte dostatočné vetranie počas spájkovania. Výpary rozpúšťajúcich sa prostriedkov, ktoré vznikajú pri spájkovaní, môžu byť zdraviu škodlivé.
- f) Po použití spájkovačky ju nechajte vychladnúť. Nevkladajte ju do vody.
- g) Nikdy neuchopujte zariadenie mokrymi alebo vlhkými rukami. Existuje riziko úrazu elektrickým prúdom.
- h) Pripojovací kábel chráňte pred horúcimi a ostrými hranami. Deti by mali byť pod osobitným dohľadom, aby zariadenie nemohli používať napr. na zábavu. Ak sa zariadenie nepoužíva, musí byť umiestnené v príslušnom stojane (ak je súčasťou balenia).
- i) Nepoužívajte zariadenie na spájkovanie častí, ktoré sú pod napätím.
- j) Nepoužívajte zariadenie v miestnostiach s vysokou vlhkosťou, používajte ho iba v suchom prostredí.
- k) Počas prevádzky vždy noste ochranné okuliare.
- l) Neopatrné použitie zariadenia môže spôsobiť požiar, a preto:

- pri používaní zariadenia na miestach, kde sa nachádzajú horľavé materiály, buďte opatrní
- nepoužívajte zariadenie v prítomnosti výbušnej atmosféry či látok
- uvedomte si, že teplo sa môže preniesť na horľavé materiály mimo zorného poľa
- po použití zariadenie ho odložte na príslušný stojan (ak je súčasťou balenia) a pred uskladnením ho nechajte vychladnúť
- nenechávajte zapnuté zariadenie bez dozoru.



ISPĖJIMAS Perskaityti visus įspėjimus pažymėtus simboliu ir visas instrukcijas. Žemiau pateiktų įspėjimų ir saugos nurodymų nesilaikymas, gali būti elektros srovės smūgio, gaisro ar sunkių sužalojimų priežastimi.

Įsisaugoti visus įspėjimus ir instrukcijas ateičiai.

Įspėjimuose vartojamas terminas „elektrinis įrankis“ taikomas tinkliniam arba akumuliatoriniam (belaidžiam) įrankiui.



1. Bendros saugumo nuostatos - Saugumas darbo vietoje

- a) Darbo vietoje užtikrinti tvarką ir tinkamą apšvietimą. Netvarka ir blogas apšvietimas priveda prie nelaimingų atsitikimų.
- b) Nenaudoti elektrinio įrankio sprogstamosiose, sudarytų dė; lengvai degių skysčių, dujų arba dulkių aplinkose. elektros įrankiai skleidžia kibirkštis, kurios gali uždegti dulkes arba garus.
- c) Laikyti vaikus ir pašalinius asmenis toliau nuo tų vietų, kuriose dirbama su elektros įrankiu. Nesusikaupimas gali priversti prie kontrolės praradimo.



2. Bendros saugumo nuostatos - Elektrinė sauga

- a) Kištukas turi būti pritaikytas prie maitinimo lizdo. Niekada jokiu būdu negalima perdaryti kištuko. Nenaudoti jokių netiesioginių jungčių, elektros įrankių, turinčių laidą su apsauginiu įžeminimo laidininku atveju. Dėl kištukų ir kištukinių lizdų pakeitimų trūkumo sumažėja elektros smūgio pavojaus rizika.
- b) Neliesiti žemintų paviršių, tokių kaip vamzdžiai, šildytuvai, centrinio šildymo radiatoriai ir ausintuvai. Įžemintų dalių palietimo atveju, padidėja elektros smūgio pavojaus rizika.
- c) Saugoti prietaisą nuo lietaus ar drėgmės poveikio. Vandens patekimas į elektros įrankį padidina elektros smūgio pavojaus riziką.
- d) Neperkrauti jungiamųjų kabelių. Niekada nenaudoti laido kištuko iš kontakto traukimui arba ištraukimui. Saugoti maitinimo laidą nuo aukštos temperatūros, alyvos, aštrių briaunų ar judančių elektros įrankio dalių poveikio. Pažeistas arba įspainiojęs laidas padidina elektros smūgio riziką.
- e) Naudojant elektros įrankį lauke, reikia naudoti prailgintuvus, skirtus darbui lauke. Naudojant tinkamą ilgintuvą, sumažėja elektros smūgio pavojaus rizika.
- f) Jei elektrinis įrankis veikia drėgnoje aplinkoje, reikia naudoti diferencialinės srovės (RCD) apsaugą. Diferencialinės srovės apsauga sumažina elektros smūgio riziką.



3. Bendros saugumo nuostatos - Asmenų saugumas

- a) Darbo su elektros įrankiu metu reikia būti atidžiam, kiekvieną veiksmą atlikti atidžiai ir atsargiai. Nenaudoti elektros įrankio esant pavargusiam arba vartojant vaistus, alkoholį arba narkotikus. Nedėmesingumo akimirka gali priversti prie rimtų sužalojimų atsiradimo.
- b) Naudoti individualios apsaugos priemones. Visada naudoti apsauginius akinius. Asmeninės apsauginės priemonės, pvz., dulkių kaukė, neslidi apsauginė avalynė, šalmas ar klausos apsaugos priemonės, naudojamos pagal galiojančias sąlygas, sumažina sužalojimo riziką.
- c) Vengti netyčinio elektrinio įrankio paleidimo. Prieš įkišant kištuką į lizdą arba įdedant bateriją ar akumuliatorių ar bateriją į lizdą, prieš elektros įrankio pakėlimą ar pernešimą, reikia įsitikinti, kad jungiklis yra „išjungtas“. Elektros įrankio perkėlimo metu, kai pirštas yra ant jungiklio, gali priversti prie nekontroliuojamo elektros įrankio įjungimo ir būti nelaimingo atsitikimo priežastimi.
- d) Prieš elektrinio įrankio paleidimą reikia pašalinti visus raktus ir kitus reguliavimo įrankius. Rakto ar įrankio, judančiose elektros įrankio dalyse palikimas, gali priversti prie kūno sužalojimo.
- e) Dirbo metu reikia vengti nenatūralių pozicijų. Visą laiką reikia rūpintis stabilia padėtimi ir pusiausvyra. Tai užtikrina geresnę elektros įrankio valdymą nenumatytose situacijose.
- f) Naudoti tinkamą darbo aprangą. Nenaudoti laisvų drabužių ar papuošalų. Plaukus, drabužius ir pirštines laikyti kuo toliau nuo judančių

dalių. *Laisvi drabužiai, papušalai arba ilgi plaukai gali būti įtraukti į judamas dalis.*

- g) Jei elektros įrankis pritaikytas darbu su iškasto grunto šalinimu, reikia įsitikinti, ar jis yra tinkamai prijungtas ir tinkamai naudojamas. *Naudojant iškasto grunto šalinimo prietaisą, sumažėja kenksmingų dulkių buvimo rizika.*
- h) Dažno dirbo su elektriniu įrankiu sukaupta patirtis neturėtų lemti pernelyg didelio pasitikėjimo savimi ir ignoruoti saugos taisykles. *Neatidumas per sekundę gali priversti prie rimtų sužalojimų.*

4. Bendros saugumo nuostatos - Įrankio naudojimas ir jo eksploatavimas

- a) **Neperkrauti elektros įrankio.** Naudoti atitinkamą elektros įrankį nustatytam panaudojimui. *Elektros įrankio pagal paskirtį naudojimas padidins vykdomo darbo efektyvumą ir saugumą.*
- b) **Negalima naudoti elektros įrankio, kurio jungiklis yra pažeistas.** *Bent koks elektros įrankis, kurio negalima kontroliuoti jungiklio yra pavojingas ir turi būti pataisytas.*
- c) **Prieš kiekvieną reguliavimą, aksesuarų pakeitimą arba sandėliavimą reikia išimti kištuką iš lizdo arba atjungti akumuliatorių (jei nėra atjungtas) nuo elektros įrankio.** *Tokios apsaugos priemonės mažina nekontroliuojamą elektros įrankio įjungimo riziką.*
- d) **Nenaudojamą elektros įrankį laikyti atokiau nuo vaikų ir neprileisti, kad asmenys nesusipažinę su elektros įrankiu arba šia instrukcija naudotų elektros įrankį.** *Elektros įrankiai yra pavojingi naudojimo, mokymų nepraėjusių naudotojų metu.*
- e) **Elektros įrankiams, o taip pat aksesuarams turi būti atliekamos techninės peržiūros.** Patikrinti judančių dalių ašių išdėstymą ir tinkamą tvirtinimą, patikrinti, ar nėra įtrūkimų ar kitų veiksnių, galinčių turėti įtakos įrankio veikimui. **Pažeidimų aptikimo metu, prieš naudojimą reikia pataisyti elektros įrankį.** *Daugelio nelaimingų atsitikimų priežastis yra netinkama elektros įrankio techninė priežiūra.*
- f) **Pjovimo įrankiai turi būti aštrūs ir švarūs.** *Tinkama aštrių pjovimo įrankių kraštų priežiūra sumažina įstrigimo tikimybę ir palengvina naudojimą.*
- g) **Elektrini įrankį, įrangą, darbo antgalius naudoti pagal šia instrukciją ir pan., atsižvelgiant į darbo sąlygas ir atliktiną darbą.** *Naudojant elektros įrankį netinkamu būdu, gali priėti prie pavojingų situacijų.*
- h) **Rankenos ir pagriebimo dalys visada turi būti sausas, švarios, be alyvos ir riebalų pėdsakų.** *Slidžios rankenos ir pagriebimo paviršiai neleidžia saugiai dirbti ir valdyti elektros įrankio netikėtų situacijų metu.*

5. Bendros saugumo nuostatos - Servisas

- a) **Įrankio taisymą gali atlikti vien tik kvalifikacijos turintis asmuo, panaudojant originalias dalis.** *Tokie veiksmai užtikrina elektros įrankio saugumą.*

6. Lituoklių saugumo taisyklės

Ši prietaisą gali naudoti vaikai virš 8 metų amžiaus, asmenys su sutrikusia fizine, psichine arba protine negalia, o taip pat asmenys be patirties ir susipažinimo su prietaisu, nebent bus užtikrinta priežiūra arba saugaus prietaiso iki naudojimo instruktažas, tokiu būdu, kad susijusios su tuo grėsmės būtų suprantamos. Negalima vaikams žaisti su prietaisu. Vaikams be priežiūros negalima atlikti prietaiso valymo ir priežiūros.

7. Papildomi įspėjimai dėl lituoklių

- a) Lituoklio negalima naudoti šalia degių skysčių arba rezervuarų su dujomis.
- b) Lituoklius reikia prijungti prie maitinimo tinklo vien tik darbo metu. Po maitinimo įjungimo darbo vietoje negali būti pašaliniai asmenys. Prietaisas yra ypatingai pavojingas vaikams iki 8 metų amžiaus, todėl svarbu pasirūpinti, kad prietaisas jiems būtų visiškai neprieinamas.
- c) Neliesiti rankomis įkautusios dalies, liekanų nuo grotelių nešalinti rankomis. Naudojamas grotes reikia pritvirtinti tokiu būdu, kad nebūtų savaiminio išsistūmimo rizikos.
- d) Niekada neliesiti karštų lituoklių grotelių. Nudėgimų pavojus.
- e) Litavimo metu reikia užtikrinti pakankamą ventilaciją. Litavimo metu atsirandantys tirpstančių priemonių garai gali kenkti sveikatai.
- f) Po lituoklio panaudojimo palikti, kad atauštų. Nedėti į vandenį.
- g) Negalima imti prietaiso su šlapiomis arba drėgnomis rankomis. Kyla pavojus sužalojimo elektros srove.
- h) Prijungimo laidą saugoti nuo karščio ir aštrių briaunų. Vaikams turi būti užtikrinta atitinkama globa, kad negalėtų naudoti prietaiso pvz. žaidimams.
- i) Jeigu prietaisas nėra naudojamas, turi būti padėtas ant savo pagrindo (jei yra pridėtas).
- j) Negalima naudoti litavimo prietaiso elementams su įtampa litavimui.
- k) Negalima naudoti patalpose kur yra didelė drėgmė, tik sausoje aplinkoje.
- l) Darbo metu naudoti apsauginius akinius.
- m) Neatidus prietaiso naudojimas gali būti gaisro priežastimi, todėl būtina:

- atsargiai naudoti prietaisą, vietoje, kur yra degios medžiagos
- nenaudoti įrangos esant sprogią aplinkai
- būti sąmoningam, kad šiluma gali patekti į degias medžiagas, kurių nėra matymo lauke.
- panaudojus įrangą, padėti ją ant padėklo (jeigu yra) ir palaukti kol atauš, prieš sandėliavimą.
- negalima palikti įjungtos įrangos be priežiūros.

BRĖDINĀJUMS. Izlasiet visus brėdinėjimus, kas apzīmēti ar simbolu, un visas instrukcijas.

Zemāk norādīto brīdinājumu un drošības norādījumu neievērošana var kļūt par elektrošoka, ugunsgrēka vai smagu traumu iemeslu.

Saglabājiet visus brīdinājumus un instrukcijas turpmākajai lietošanai.

Jēdziens "elektroinstrumenti", kas izmantots brīdinājumos, attiecas uz elektrotīkla darbināmo elektroinstrumentu (ar vadu) vai ar akumulatora strāvu darbināmo (bezvadu) elektroinstrumentu.

- 1. **Vispārējie drošības noteikumi — drošība darba vietā**
 - a) **Uzturiet kārtību un labu apgaismojumu darba vietā.** *Nekārtība un slikts apgaismojums veicina negadījumus.*

- b) **Neizmantojiet elektroinstrumentu sprādzienbīstamās vidēs, kas satur viegli uzliesmojošus šķidrums, gāzes vai putekļus.** *Elektroinstrumenti rada dzirksteles, kas var aizdedzināt putekļus vai izgarojumus.*

- c) **Turiet bērņus un nepiederoņas personas tālu no vietām, kur tiek lietots elektroinstrumenti.** *Uzmanības novēršana var novest pie kontroles pār instrumenta zaudēšanas.*

2. **Vispārējie drošības noteikumi — elektriskā drošība**

- a) **Kontaktdakšai ir jābūt pielāgotai barošanas kontaktligzdai.** *Nemodificējiet nekādā veidā kontaktdakšu. Nelietojiet nekādus netiešus savienojumus, izmantojot elektroinstrumentus, kas aprīkoti ar kabeli ar aizsargiezēmējuma dzīslu. Nemodificētas kontaktdakšas un kontaktligzdas samazina elektrošoka risku.*

- b) **Izvairieties no saskares ar iezemētām virsmām, piemēram, caurulēm, sildītājiem, centrālās apkures radiatoriem un ledusskapjiem.** *Saskaroties ar iezemētajiem elementiem, paaugstinās elektrošoka risks.*

- c) **Nepakļaujiet ierīci lietus un mitruma iedarbībai.** *Ūdens iekļūšana elektroinstrumenta iekšā paaugstina elektrošoka risku.*

- d) **Nepārslogojiet pieslēgšanas vadus.** *Nekad neizmantojiet kabeli ierīces pārņemšanai, vilkšanai vai kontaktdakšas izvilkšanai no kontaktligzdas. Aizsargājiet barošanas kabeli pret augstas temperatūras, eļļas, asu malu vai elektroinstrumenta kustīgu elementu iedarbību. Kabeļa bojājums vai sapīšanās paaugstina elektrošoka risku.*

- e) **Strādājot ar elektroinstrumentu ārpus telpām, lietojiet tikai pagarinātājus, kas paredzēti lietošanai ārpus telpām.** *Atbilstošā pagarinātāja izmantošana samazina elektrošoka risku.*

- f) **Ja elektroinstrumenti darbojas mitrā vidē, izmantojiet diferenciālās strāvas automātslēdzi (RCD).** *Atbilstošā diferenciālās strāvas automātslēdža izmantošana samazina elektrošoka risku.*

3. **Vispārējie drošības noteikumi — personu drošība**

- a) **Strādājot ar elektroinstrumentu, ievērojiet uzmanību, veiciet katru darbību uzmanīgi un piesardzīgi.** *Nelietojiet elektroinstrumentu, noguruma stāvoklī vai zāļu, alkohola vai narkotiku iedarbībā. Neuzmanības mirklis elektroinstrumenta lietošanas laikā var novest pie nopietnām traumām.*

- b) **Izmantojiet individuālās aizsardzības līdzekļus.** *Vienmēr izmantojiet aizsargbrilles. Individuālās aizsardzības līdzekļi tādi kā putekļu maska, pretslīdes aizsargapavi, ķivere vai dzirdes aizsardzības līdzekļi, kas izmantoti atbilstoši esošajiem apstākļiem, samazina traumas gūšanas risku.*

- c) **Izvairieties no nejaušas elektroinstrumenta ieslēgšanas.** *Pirms kontaktdakšas pieslēgšanas kontaktligzdai, akumulatora vai baterijas ievietošanas ligzdā, elektroinstrumenta pacelšanas vai pārņemšanas pārliecinieties, ka slēdzis atrodas pozīcijā "izslēgts". Elektroinstrumenta pārņemšana, kad pirksts atrodas uz slēdža, rada nekontrolētas elektroinstrumenta ieslēgšanas risku un var kļūt par negadījuma iemeslu.*

- d) **Pirms elektroinstrumenta iedarbināšanas noņemiet visas atslēgas un citus regulēšanas instrumentus.** *Atslēgas vai cita instrumenta atstāšana uz elektroinstrumenta kustīgajiem elementiem var novest pie traumām.*

- e) **Izvairieties no nedabisku pozu ieņemšanas darba laikā.** *Visu laiku rūpējieties par stabilu pozu un līdzsvara saglabāšanu. Tas garantē labāku kontroli pār elektroinstrumentu neparedzētās situācijās.*

- f) **Izmantojiet atbilstošu aizsargapģērbu.** *Nevalkājiet vaļīgu apģērbu un rotaslietas. Turiet matus, apģērbu un cimdus tālu no kustīgiem elementiem. Kustīgie elementi var ievilk vaļīgo apģērbu, rotaslietas vai garus matus.*

- g) **Ja elektroinstrumenti ir pielāgoti darbam ar putekļu nosūkšanas sistēmu, pārliecinieties, ka tā ir savienota un pareizi lietota.** *Putekļu nosūkšanas sistēmu izmantošana var samazināt risku, kas saistīts ar kaitīgu putekļu esamību.*

- h) **Pieredzei, kas iegūta, bieži strādājot ar elektroinstrumentu, nav jānovēd pie pārāk lielas pārliecības par sevi un drošības noteikumu ignorēšanu.** *Bezrūpība var vienā mirklī novest pie smagām traumām.*

4. **Vispārējie drošības noteikumi — ierīces apkalpošana un ekspluatācija**

- a) **Nepārslogojiet elektroinstrumentu.** *Izmantojiet elektroinstrumentu, kas atbilst noteiktam pielietojumam. Elektroinstrumenta lietošana atbilstoši tā pielietojumam paaugstina efektivitāti un veiktās darba drošību.*

- b) **Nelietojiet elektroinstrumentu ar bojātu slēdzi.** *Jebkāds elektroinstrumenti, ko nevar kontrolēt ar slēdzi, ir bīstams, un tas ir jāremontē.*

- c) **Pirms regulēšanas, piederumu nomainīšanas vai uzglabāšanu vienmēr izvelciet kontaktdakšu no kontaktligzdas un atslēdziet akumulatoru (ja tas ir atslēdzams) no elektroinstrumenta.** *Šādi drošības līdzekļi samazina elektroinstrumenta nekontrolētas iedarbināšanas risku.*

- d) **Ja elektroinstrumenti netiek lietoti, uzglabājiet to bērņiem nepieejamā vietā un nepieļaujiet, lai personas, kas nav iepazinušas ar elektroinstrumentu vai šo instrukciju, lietotu elektroinstrumentu.** *Elektroinstrumenti ir bīstami neapmācītu lietotāju rokās.*

- e) **Elektroinstrumenti un piederumi jāpakļauj tehniskajām apskatēm.** *Pārbaudiet asu sakrītību un pareizu kustīgo daļu stiprināšanu, pārliecinieties, ka neparādās plūsmi vai jebkādi citi faktori, kas var ietekmēt elektroinstrumenta darbību. Ja ir konstatēti bojājumi, pirms*

- elektroinstrumenta lietošanas veiciet tā remontu. *Nepareiza elektroinstrumenta tehnikā apkope ir daudz negatīvu iemeslu.*
- f) **Griezējinstrumentiem ir jābūt asiem un tīriem.** *Atbilstoša griezējinstrumentu asu malu turēšana samazina to iesprūšanas risku un atvieglo apkalpošanu.*
- g) **Lietojiet elektroinstrumentu, aprikojumu, darba uzgaļus u. tml. saskaņā ar instrukciju, ņemot vērā darba apstākļus un veiktā darba veidu.** *Elektroinstrumenta lietošana darbiem, kuriem tas nav paredzēts, var novest pie bīstamām situācijām.*
- h) **Rokturiem un satveršanas daļām vienmēr ir jābūt sausiem, tīriem, bez eļļu un smērvielas pēdām.** *Slideni rokturi un satveršanas virsmas neļauj droši lietot un kontrolēt elektroinstrumentu negaidītās situācijās.*



5. Vispārējie drošības noteikumi — servisa apkalpošana

a) **Elektroinstrumenta remontu var veikt tikai kvalificēts speciālists, izmantojot oriģinālās rezerves daļas.** *Šāda rīcība garantē elektroinstrumenta drošības saglabāšanu.*



6. Drošības noteikumi, kas attiecas uz lodāmuriem

Šo ierīci var lietot bērni vismaz 8 gadu vecumā, cilvēki ar ierobežotām fiziskām un garīgām spējām un cilvēki bez pieredzes un zināšanām par ierīci, ja viņi atrodas uzraudzībā vai ir instrūti par drošu ierīces lietošanu tā, lai ar to saistītie riski būtu saprotami. Bērni nedrīkst rotāties ar ierīci. Bērni bez uzraudzības nedrīkst veikt ierīces tīrīšanu un tehnisko apkopi.



7. Papildu brīdinājumi, kas attiecas uz lodāmuriem

- a) **Lodāmuru nedrīkst lietot viegli uzliesmojošu šķidrumu vai gāzes balonu tuvumā.**
- b) **Lodāmurs ir jāpieslēdz barošanas tīklam tikai uz darba laiku.** *Pēc barošanas ieslēgšanas darba vieta nedrīkst atrasties nepilnvarotas personas. Ierīce ir īpaši bīstama bērniem, kas jaunāki par 8 gadiem, tādēļ ir jāpievērš īpaša uzmanība tam, lai ierīce būtu viņiem pilnīgi nepieejama.*
- c) **Nepietuviniet rokas sildementam, nenonemiet nogulsnes no uzgaļa ar rokām.** *Nostipriniet izmantotos uzgaļus tā, lai novērstu to patvaļīgas izbīdīšanās risku.*
- d) **Nekad nepieskarieties karstajam lodāmura uzgalim, jo pastāv apdeguma risks.**
- e) **Lodēšanas laikā nodrošiniet pietiekamu ventilāciju.** *Lodēšanas vielu izgarojumi var būt kaitīgi veselībai.*
- f) **Pēc lodāmura lietošanas ļaujiet tam atdzist.** *Neiegremdējiet to ūdenī.*
- g) **Nekad nesatveriet ierīces ar slapjām vai mitrām rokām, jo pastāv elektrošoka risks.**
- h) **Aizsargājiet pieslēgšanas kabeli no karstuma un asām malām.** *Bērniem ir jāatrodas īpašā uzraudzībā, lai viņi nedrīkstētu lietot ierīci un, piemēram, rotāties ar to.*
- i) **Ja ierīce netiek lietota, tā ir jānovieto uz sava paliktņa (ja tas ietilpst komplektā).**
- j) **Nelietojiet ierīci zem sprieguma esošu elementu lodēšanai.**
- k) **Nelietojiet ierīci telpās ar augstu mitruma līmeni, lietojiet to tikai sausā vidē.**
- l) **Darba laikā vienmēr lietojiet aizsargbrilles.**
- m) **Ierīces neuzmanīga lietošana var kļūt par ugunsgrēka iemeslu, tādēļ:**

- ievērojiet piesardzību, lietojot ierīci vietās, kur atrodas viegli uzliesmojoši materiāli;
- nelietojiet ierīci sprādzienbīstamā atmosfērā;
- ņemiet vērā, ka siltums var tikt pārņemts uz viegli uzliesmojošiem materiāliem ārpus lietotāja redzesloka;
- pēc ierīces lietošanas novietojiet to uz paliktņa (ja tas ietilpst komplektā) un ļaujiet tai atdzist pirms uzglabāšanas;
- neatstājiet ieslēgto ierīci bez uzraudzības.

HU



Szimbólummal jelölt összes FIGYELMEZTETÉST és az utasításokkal. *Az alábbi figyelmeztetések és biztonsági utasítások be nem tartása áramütést, tüzet vagy súlyos sérülést okozhat. **Tartsa a figyelmeztetéseket és utasításokat jóvői használatára.** A figyelmeztetéseken használt "elektromos szerszám" kifejezés egy (vezetékes) vagy vezeték nélküli (vezeték nélküli) elektromos szerszámra vonatkozik.*



1. Általános biztonsági előírások – Biztonság munka helyen.

- a) **Tartsa a rendet és a jó világítást a munkahelyen.** *A baleseteket rendtelenség és rossz világítás okozhat.*
- b) **Ne használja az elektromos szerszámot robbanásveszélyes környezetben, ahol gyúlékony folyadékok, gázok vagy porok találhatók.** *Az elektromos szerszámok szikrákat termelnek, amelyek meggyulladhatnak a port vagy a gőzdet.*
- c) **Tartsa távol a gyermekeket és a járókelőket olyan helyektől, ahol elektromos szerszámmal dolgozik.** *A zavaró tényezők miatt elveszítheti az elektromos kéziszerszám vezérlését.*



2. Általános biztonsági előírások - Elektromos biztonság

- a) **A csatlakozót ki kell igazítani az aljzatba. Soha semmilyen módon nem módosítja a dugót.** *Ne használjon semmi csatlakozókat, hosszabítókat ha földelőkábelrel ellátott elektromos szerszámmal dolgozik. **Eredeti dugók és aljzatok csökkentik az áramütés kockázatát.***
- b) **Ne érjen oda egy földelt felületeket, például csöveket, fűtőberendezéseket, radiátorokat a központi fűtési és hűtési egységeket.** *A földelt, felületekkel kapcsolatba növeli az áramütés kockázatát.*
- c) **Ne tegye ki a szerszámot az eső és a nedvesség hatására.** *Víz ami az elektromos szerszámba kerül növeli az elektromos áramütés veszélyét.*
- d) **Ne feszítse meg a csatlakozó kábeleket. Soha ne helyezze át a szerszámot a vezetéknel fogva, ne húzza a szerszámot kábel segítségével, ne vegye ki a dugót a konnektorból húzva az ellátókábelt.** *Ne tegye tápkábelt magas hőmérséklet, olaj, éles tárgy vagy szerszám mozgó részéit hatása alá. A sérült vagy összegabalyodott kábel növeli az elektromos áramütés veszélyét.*

- e) **Ha elektromos szerszámmal kültéren dolgozik, csak kültéri hosszabbító kábelt használja.** *A megfelelő hosszabbító kábel használata csökkenti az áramütés kockázatát.*

f)

Ha a szerszámmal nedves környezetben dolgozik, használjon hibaáram védelmet (RCD). *Áramvédő védelem csökkenti a áramütés kockázatát.*



3. Az Általános biztonsági előírások - Személyi biztonság

- a) **Az elektromos kéziszerszámmal való munka közben vigyázzon, minden feladatot gondosan és óvatosan végezzen.** *Ne használja az elektromos szerszámot, ha fáradt vagy gyöngyszer, alkohol vagy kábítószer hatása alatt áll. Az elektromos kéziszerszámmal végzett munka közben egy pillanatnyi figyelmetlenség súlyos sérüléseket okozhat.*
- b) **Használjon személyi védőfelszerelést. Mindig használjon védőszemüveget.** *A személyi védőfelszerelés, például a porvédő maszk, a csúszásgátló biztonsági cipő, a sisak vagy a hallásvédelem használata, a letéző körülményeknek megfelelően, csökkenti a sérülés kockázatát.*
- c) **Kerülje az elektromos szerszám véletlen működését. Ellenőrizze, hogy a kapcsoló „ki” állásban van-e, mielőtt behelyezné a dugót a konnektorba, vagy az akkumulátort a foglalatba behelyezné, mielőtt felemeli vagy mozgatja az elektromos szerszámot.** *Az elektromos kéziszerszám mozgatása, ha az ujj a kapcsoló gombon van, az elektromos kéziszerszám véletlen bekapcsolását okozhatja, és balesetet okozhat.*
- d) **Az elektromos kéziszerszám elindítása előtt távolítsa el az összes kulcsot és egyéb beállítási eszközt. Ha a kulcsot vagy a szerszámot az elektromos kéziszerszám mozgó részében hagyja, személyi sérülést okozhat.**
- e) **Kerülje a természetellenes pozíciókat a munka során. Mindig vigyázzon a stabil pozícióra és az egyensúlyra.** *Ez a kiszámíthatatlan helyzetekben jobb vezérlést biztosít az elektromos szerszám felett.*
- f) **Használjon megfelelő munkaruhát. Ne használjon laza ruhát vagy ékszert.** *Tartsa távol a haját, ruhát és kesztyűt a mozgó részekről. A laza ruhákat, ékszereket vagy hosszú hajokat mozgó alkatrészek húzhatják be.*
- g) **Ha az elektromos szerszám úgy van kialakítva, hogy a zsákmány kitermelésével dolgozzon, győződjön meg róla, hogy a szerszám csatlakoztatva van és megfelelően használva.** *Az elszívó kupak használata jelentősen csökkenti a káros por jelenlétével járó kockázatot.*
- h) **Az elektromos szerszámmal végzett gyakori munkavégzés során szerzett tapasztalatok nem vezethetnek túl nagy önbizalomhoz és biztonsági előírások figyelmen kívül hagyásának.** *A gondtalanok súlyos sérüléseket okozhatnak egy másodperces töredékben.*



4. Általános biztonsági előírások -A készülék kezelése és üzemeltetése

- a) **Ne terhelje túl a szerszámot. Az alkalmazáshoz használja a megfelelő elektromos szerszámot.** *Az elektromos szerszám rendeltetésének megfelelően használata növeli munkájának hatékonyságát és biztonságát.*
- b) **Ne használjon olyan elektromos szerszámot, amelyben a be / ki kapcsoló sérült.** *Bármely olyan elektromos szerszám, amelyet nem lehet a kapcsolóval vezérelni, veszélyes és javítandó.*
- c) **Távolítsa el a dugót a konnektorból, vagy húzza ki az akkumulátort (ha levehető) az elektromos kéziszerszámról, mielőtt a tartozékokat beállítaná, vagy cserélné.** *Az ilyen megelőző intézkedések csökkentik az elektromos szerszám ellenőrzött működtetésének kockázatát.*
- d) **A nem használt elektromos szerszámot tartsa gyermekektől elzárva, és ne engedje meg, hogy az elektromos kéziszerszámot és a kézikönyv nem ismerő személyek használják.** *Az elektromos kéziszerszámok veszélyesek a képzetlen felhasználók kezében.*
- e) **Az elektromos szerszámot és a tartozékokat műszakilag ellen kell őrizni. Ellenőrizze a mozgó alkatrészek koncentrikusságát és megfelelő rögzítését, ellenőrizze, hogy nincsenek-e repedések vagy egyéb olyan tényezők, amelyek befolyásolhatják az elektromos kéziszerszám működését. Ha sérülést észlel, javítsa ki a szerszámot használat előtt. A sok baleset oka az elektromos szerszám rossz karbantartása.**
- f) **A vágószerszámok élesnek és tisztának kell lennie.** *A vágószerszámok éles széleinek megfelelő karbantartása csökkenti az elakadás valószínűségét és megkönnyíti a kezelést.*
- g) **Használja az elektromos kéziszerszámot, a tartozékokat, a munkadarabokat stb. az utasításoknak megfelelően, figyelembe véve a munkakörülményeket és az elvégzendő munka típusát.** *Az elektromos szerszám használata olyan módon, ami nem szándékos veszélyes helyzetekhez vezethet.*
- h) **A fogantyúknak és a fogó részeknek mindig száraznak, tisztának, olaj- és zsírmentesnek kell lenniük. A csúszós fogantyúk és a fogófelületek váratlan helyzetekben nem teszik lehetővé az elektromos szerszám biztonságos üzemeltetését és ellenőrzését**



5. Általános biztonsági előírások – Szerviz

- a) **Az elektromos szerszámot csak szakképzett szakember végezheti, eredeti alkatrészekkel.** *Ez az eljárás garantálja az elektromos kéziszerszám biztonságát.*



6. Forrasztópáka biztonsági előírása

Ezt a felszerelést legalább 8 éves gyermekek, valamint csökkent testi és szellemi képességekkel rendelkező személyek, valamint a felszereléssel kapcsolatos tapasztalatokkal és ismeretekkel nem rendelkező személyek használhatják, ha a berendezés biztonságos használatára vonatkozó felügyelet vagy utasítás biztosított és a fenyegetések érthetőek voltak. A gyermekek nem

játszhatnak a felszereléssel. Felügyelet nélküli gyermekek nem tisztíthatják vagy kabantarthatják a berendezést.

7. Kiegészítő figyelmeztetések a forrasztópákakra vonatkozóan

- a) Ne használjon forrasztópáspzt gyúlékony folyadékok vagy gáztartályok közelében.
- b) A forrasztópákákat csak munka közben szabad csatlakoztatni a hálózathoz. A készülék bekapcsolása után kinevezett személyek nem tartózkodhatnak a munkahelyen. A készülék különösen veszélyes a 8 év alatti gyermekek számára, ezért különös figyelmet kell fordítani annak biztonságára, hogy az eszköz számukra teljesen elérhetetlen legyen.
- c) Tartsa távol a kezeket a fűtési résztől, ne távolítsa el kezével a lerakódásokat a hegyéből. A használt tippeket rögzíteni kell úgy, hogy ne jelenjen meg az automatikus kicsuszás veszélye.
- d) Soha ne érintse meg a forró forrasztócsúcsot. Égési sérülés veszélye.
- e) Forrasztás közben gondoskodjon megfelelő szellőzéstől. A forrasztás során keletkező oldószer gőzei egészségre ártalmasak lehetnek.
- f) Használat után hagyja a forrasztópárat lehűlni. Ne tegyen a vízbe.
- g) Soha ne tartsa a készüléket vizes vagy nedves kézzel. Fennáll az áramütés veszélye.
- h) Védje a csatlakozókábelt hőtől és éles szélektől. A gyermekekre úgy kell vigyázni, hogy ne használhassák az eszközt, például játéokra.
- i) Ha a szerszám nincs használatban, akkor azt az állványra kell helyezni (ha van).
- j) Ne használja a készüléket feszültség alatt álló alkatrészek forrasztására.
- k) Ne használja a készüléket magas páratartalmú helyiségekben, csak száraz környezetben használja.
- l) Munka közben mindig viseljen védőszemüveget.
- m) A készülék gondatlan használata tüzet okozhat, ezért:
 - legyen óvatos, ha a készüléket olyan helyeken használja, ahol gyúlékony anyagok találhatóak.
 - Ne használjon berendezést robbanásveszélyes környezetben - ügyeljen arra, hogy a hő átjuthat éghető anyagokba a látómezőn kívül
 - a felszerelés használata után helyezze az állványra (ha van) és hagyja lehűlni tárolás előtt
 - ne hagyja felügyelet nélkül a bekapcsolt berendezést

RO

AVERTISMENT. Citiți toate avertismentele marcate cu simbolul și toate instrucțiunile. Nerespectarea avertismentelor și instrucțiunilor de siguranță menționate mai jos poate cauza electrocutări, incendii sau leziuni grave.

Păstrați toate avertismentele și instrucțiunile pentru utilizare ulterioară. Termenul "electrounealtă" utilizat în avertismente se referă la un dispozitiv electric alimentat de la rețea (cu cablu) sau de la acumulator (fără cablu).

1. Norme generale de siguranță - Securitatea la locul de muncă

- a) **Păstrați ordine și asigurați un iluminat bun la locul de muncă.** Dezordinea și un iluminat necorespunzător pot deveni cauza accidentelor.
- b) **Nu utilizați dispozitivul în mediul exploziv produs de lichide, gaze sau pulberi inflamabile.** Electrounelte produc scântei care pot aprinde pulberi sau vapori.
- c) **Țineți copii și persoane terțe departe de locurile în care lucrați cu o electrounealtă.** Distragerea atenției poate provoca pierderea controlului asupra electrouneltei.

2. Norme generale de siguranță - Securitatea electrică

- a) **Ștecherul trebuie să se potrivească cu priza electrică. Nu modificați niciodată ștecherul în nici un fel. Nu aplicați nicio conectare indirectă în cazul în care utilizați unelte electrice care au un cablu protejat cu firul de împământare.** Lipsa modificărilor la ștechere și prize reduce riscul de electrocutare.
- b) **Evitați contactul cu suprafețele împământate de ex: țevi, încălzitoare, radiatoare de încălzire centrală și frigider.** În caz de atingere a elementelor împământate crește riscul de electrocutare.
- c) **Nu expuneți dispozitivul la acțiunea ploii sau umidității.** Pătrunderea apei într-o electrounealtă mărește riscul de electrocutare.
- d) **Nu forțați cabluri de conectare. Nu utilizați niciodată cablul pentru a transporta, trage sau pentru scoatere a ștecherului din priză. Feriți cablul de alimentare de acțiunea temperaturilor înalte, de ulei, muchii ascuțite sau elemente mobile ale electrouneltei.** Un cablu deteriorat sau împletit mărește riscul de electrocutare.
- e) **Atunci când lucrați cu electrounealtă în aer liber, folosiți numai prelungitoarele destinate pentru lucrul în afară spațiilor închise. Folosirea unui cablu prelungitor corespunzător reduce riscul de electrocutare.**
- f) **În cazul în care electrounealta lucrează în mediul umed, utilizați protecție diferențială (RCD).** Protecția diferențială reduce riscul de electrocutare.

3. Norme generale de siguranță - Securitatea persoanelor

- a) **Păstrați atenție când lucrați cu electrounealtă, Lucrați rațional și prudent. Nu folosiți electrounealtă atunci când sunteți obosiți sau vă aflați sub influența medicamentelor, alcoolului sau a drogurilor.** Un moment de neatenție în timp ce lucrați cu electrounealtă, poate duce la leziuni corporale grave.
- b) **Folosiți echipamentul de protecție individuală. Întotdeauna purtați ochelarii de protecție. Echipamentele de protecție individuală cum ar fi masca antipraf, încălțăminte de protecție antiderapantă, cască sau mijloace de protecție a auzului, utilizate conform condițiilor exterioare, reduc riscul de leziuni corporale.**
- c) **Evitați pornirea involuntară a electrouneltei. Asigurați-vă că întrerupătorul se află în poziție "oprit", înainte de introducerea ștecherului în priză sau amplasarea acumulatorului sau bateriei în locaș, înainte de ridicarea sau transportarea electrouneltei.** Transportarea electrouneltei cu degetul ținut pe întrerupător, poate produce pornirea accidentală a electrouneltei și poate fi cauza unui accident.
- d) **Înainte de pornirea electrouneltei, îndepărtați toate cheile și alte scule de reglare. Cheile sau sculele lăsate în elementele mobile ale electrouneltei pot duce la leziuni corporale.**

- e) **Evitați o ținută corporală nefirească în timpul lucrului. Mențineți tot timpul o poziție stabilă și echilibrul.** Acest lucru garantează un control mai bun al electrouneltei în situațiile neprevăzute.
- f) **Purtați haine de lucru adecvate. Nu purtați îmbrăcămintea largă sau bijuteriile.** Feriți părul, îmbrăcămintea și mănusi de piese mobile. Îmbrăcămintea largă, bijuteriile sau părul lung pot fi prinse de elementele mobile ale electrouneltei.
- g) **În cazul în care electrounealta este adaptată să funcționeze cu evacuarea deșeurilor produse, asigurați-vă că sistemul respectiv este racordat corect și utilizat în mod corespunzător.** Utilizarea sistemului de evacuare a deșeurilor reduce semnificativ riscul legat de prezența pulberilor dăunătoare.
- h) **Experiența dobândită în timpul utilizării frecvente a electrouneltei, nu trebuie să conducă la prea multă încredere în sine și la ignorarea regulilor de securitate.** Lipsa de grijă poate produce leziuni grave într-o fracțiune de secundă.

4. Norme generale de siguranță – Operarea și exploatarea dispozitivului

- a) **Nu supraîncărcați electrounealtă. Utilizați o electrounealtă adecvată pentru scopul propus.** Utilizarea unei electrouneltei în conformitate cu destinație, va crește eficiența și siguranța muncii executate.
- b) **Nu utilizați o electrounealtă cu întrerupătorul defect.** Orice electrounealtă care nu poate fi controlată prin întrerupător, este periculoasă și trebuie reparată.
- c) **Scoateți ștecherul din priză sau decuplați acumulatorul (dacă este detașabil) de electrounealtă înainte de fiecare reglaj, înlocuirea accesoriilor sau depozitare.** Astfel de măsuri preventive reduc riscul de pornire necontrolată a electrouneltei.
- d) **Depozitați electrounealtă neutilizată într-un loc inaccesibil pentru copii și nu permiteți persoanelor nefamiliarizate cu dispozitiv sau cu prezentele instrucțiuni să utilizeze electrounealtă.** Electrounelte sunt periculoase în mâinile utilizatorilor neinstruiți.
- e) **Electrounealta și accesoriile trebuie supuse reviziilor tehnice. Să se verifice coaxialitatea și fixarea adecvată a pieselor mobile, se vor verifica eventualele fisuri sau alți factori care pot afecta funcționarea electrouneltei. În cazul în care se constată deteriorări, reparați electrounealtă înainte de utilizare.** Întreținerea necorespunzătoare a electrouneltei este cauza multor accidente.
- f) **Unelte de tăiere trebuie să fie ascuțite și curate.** Întreținerea corespunzătoare a muchiilor ascuțite ale uneltelor de tăiere reduce probabilitatea de încheștare și facilitează operarea.
- g) **Utilizați electrounealtă, accesoriile, piesele de lucru etc. în conformitate cu prezentele instrucțiuni, ținând seamă de condițiile de lucru și tipul lucrării de executat.** Utilizarea electrouneltei contrar modului de destinație, poate duce la situații periculoase.
- h) **Mănerile și elementele de prindere trebuie să fie întotdeauna uscate, curate, fără urme de ulei și lubrifianti.** Mănerile și suprafețele de prindere alunecoase nu permit lucrul în condiții de siguranță și controlul corespunzător al electrouneltei în cazul unor situații neașteptate.

5. Norme generale de siguranță – Service

- a) **Reparația electrouneltei poate fi încredințată numai personalului calificat care va utiliza piese originale.** Astfel siguranța electrouneltei va fi păstrată.

6. Reguli de siguranță privind ciocane de lipit

Acest echipament poate fi utilizat de copii cu vârsta de cel puțin 8 ani și de persoane cu abilități fizice și mentale reduse și de persoane care nu au experiență și cunoștințe despre echipament, numai sub supraveghere sau după instruirea privind utilizarea echipamentului într-un mod sigur, astfel încât amenințările să fie de înțeles. Copiii snu ar trebui să se joace cu echipamentul. Copiii nesupraveheați nu trebuie să curețe sau să întrețină echipamentul.

7. Avertismente suplimentare privind ciocane de lipit

- a) **Nu utilizați ciocanul de lipit în apropierea lichidelor ușor inflamabile sau a recipientelor cu gaze.**
- b) **Ciocanul de lipit trebuie conectat la rețea numai pe durata de lucru. După conectarea alimentării, nicio persoană neautorizată nu poate staționa la locul de muncă. Dispozitivul este deosebit de periculos pentru copiii sub 8 ani, de aceea trebuie să aveți grijă specială pentru ca dispozitivul să fie absolut inaccesibil pentru ei.**
- c) **Nu apropiați-vă mâinile de elementul de încălzire, nu îndepărtați depunerile pe vârf cu mâinile. Vârfurile folosite trebuie fixate astfel încât să nu existe riscul unei ieșiri în afară automate.**
- d) **Niciodată nu atingeți un vârf încălzit al ciocanului de lipit. Pericol de arsuri.**
- e) **Asigurați o ventilație corespunzătoare la lipire. Vaporii solventilor, generați în timpul lipirii, pot fi dăunători sănătății.**
- f) **După utilizare lăsați ciocanul de lipit să se răcească. Nu-l introduceți în apă.**
- g) **Nu prindeți niciodată dispozitivul cu mâinile umede sau umezite. Există riscul de electrocutare.**
- h) **Protejați cablul de conectare împotriva căldurii și a marginilor ascuțite. Copiii trebuie păziți astfel încât să nu poată folosi dispozitivul, de exemplu pentru joacă.**
- i) **Dacă unealtă nu este utilizată, trebuie să fie așezată pe suportul său (dacă este inclus).**
- j) **Nu folosiți dispozitivul pentru lipirea pieselor aflate sub tensiune.**
- k) **Nu utilizați dispozitivul în încăperi cu umiditate ridicată, utilizați-l numai în mediul uscat.**

- l) Folosii întotdeauna ochelarii de protecție în timp ce lucrați.
 m) Utilizarea neatentă a dispozitivului poate duce la un incendiu, prin urmare:

- păstrați atenție când folosiți echipamente în locurile unde se află materiale inflamabile
- nu folosiți echipamente în prezența unei atmosfere explozive
- rețineți că căldura poate fi transferată către materialele combustibile aflate în afara câmpului vizual
- după utilizare așezați dispozitivul pe suport (dacă este inclus) și lăsați-l să se răcească înainte să-l depozitați
- nu lăsați echipamentul pornit nesupravegheat.

DE

⚠ **WARNUNG. Alle mit versehenen Warnungen und alle Hinweise gründlich lesen.** Bei Nichtbeachten der folgenden Warnungen und Sicherheitshinweise kann es zum elektrischen Schlag, einem Brand oder ernsthaften Verletzungen kommen.

Alle Warnungen und Hinweise für den künftigen Gebrauch aufbewahren.

Der in den Warnungen verwendete Begriff „Elektrowerkzeug“ gilt für netzversorgte bzw. akkubetriebene (kabellose) Werkzeuge.

⚠ **1. Allgemeine Sicherheitshinweise - sicheres Arbeiten am Einsatzort**
 a) **Arbeitsplatz in Ordnung und gut beleuchtet halten.** Bei Unordnung und mangelhafter Beleuchtung kann es zu Unfällen kommen.

b) **Elektrowerkzeuge nicht in einer explosionsfähigen Umgebung mit brennbaren Flüssigkeiten, Gasen oder Stäuben gebrauchen.** Durch den Werkzeugeinsatz entstehen Funken, die zur Entzündung der Gase oder Stäube führen können.

c) **Kinder und Unbefugte fern vom Einsatzort der Elektrowerkzeuge halten.** Bei fehlender Konzentration kann es zum Verlust der Kontrolle über das Elektrowerkzeug kommen.

⚠ **2. Allgemeine Sicherheitshinweise - elektrische Sicherheit**

a) **Der Stecker muss zur Steckdose angepasst sein. Stecker niemals umbauen. Keine Zwischenanschlüsse bei den Elektrowerkzeugen mit dem Schutzleiter verwenden.** Dadurch kann die Gefahr eines elektrischen Schlages minimiert werden.

b) **Geerdete Flächen, wie Rohre, Luftheritzer, Heizkörper oder Kühlschränke, nicht berühren.** Sonst wird die Gefahr eines elektrischen Schlages größer.

c) **Elektrowerkzeug vor regen und Luftfeuchte schützen.** Das ins Elektrowerkzeug eingedrungene Wasser erhöht die Gefahr eines elektrischen Schlages.

d) **Versorgungskabel nicht übermäßig belasten. Versorgungskabel niemals zum Vertragen / Ziehen des Elektrowerkzeuges bzw. zum Ziehen des Steckers verwenden. Versorgungskabel vor übermäßigen Temperaturen, Öl, scharfen Kanten oder beweglichen Komponenten des Elektrowerkzeuges schützen.** Durch ein beschädigtes oder verdilltes Versorgungskabel wird die Gefahr eines elektrischen Schlages größer.

e) **Beim Einsetzen der Elektrowerkzeuge im Freien ausschließlich dazu bestimmte Verlängerungskabel verwenden.** Durch die Verwendung eines entsprechenden Verlängerungskabels wird die Gefahr eines elektrischen Schlages minimiert.

f) **Wird das Elektrowerkzeug in einer Umgebung mit hohem Luftfeuchtegehalt eingesetzt, ist ein Stromvergleichsschutz zu verwenden.** Dadurch wird die Gefahr eines elektrischen Schlages minimiert.

⚠ **3. Allgemeine Sicherheitshinweise - Sicherheit von Personen**

a) **Elektrowerkzeug umsichtig einsetzen, jede Arbeit wachsam und vorsichtig vornehmen. Elektrowerkzeug nicht bei Müdigkeit oder unter Einfluss von Arzneimitteln Drogen oder Alkohol gebrauchen.** Auch bei einem kurzen Verlust der Konzentration kann es während des Elektrowerkzeugeinsatzes zu ernsthaften Verletzungen kommen.

b) **Persönliche Schutzausrüstungen (PSA) verwenden. Bei der Arbeit immer eine Schutzbrille tragen.** Werden die dem jeweiligen Einsatz angepasste PSA, wie eine Staubschutzmaske, rutschfreies Schuhwerk, ein Schutzhelm oder ein Gehörschutz verwendet, wird die Gefahr von ernsthaften Verletzungen minimiert.

c) **Unerwartetes Ingangsetzen des Elektrowerkzeuges vermeiden. Sicherstellen, dass der Steuerschalter auf „Aus“ verstellt ist, bevor der Stecker installiert bzw. der Akku in seinem Anschluss eingebaut wird. Gleiches gilt für das Heben oder Vertragen des Elektrowerkzeuges.** Wird das Elektrowerkzeug getragen, wenn ein Finger den Steuerschalter berührt, kann es zum unerwarteten Ingangsetzen des Gerätes kommen und einen Unfall herbeiführen.

d) **Alle Einstellschlüssel und -werkzeuge vor Ingebrauchnahme des Elektrowerkzeuges entfernen.** Sonst können sie zu Körperverletzungen führen.

e) **Bei der Arbeit nur natürliche Körperhaltungen einnehmen. Für eine stabile Körperhaltung und -gleichgewicht ständig sorgen.** Dadurch kann das Elektrowerkzeug in unerwarteten Situationen besser beherrscht werden.

f) **Der Arbeit entsprechende und niemals lose Arbeitskleidung tragen. Keinen Schmuck tragen. Haare, Kleidungsstücke und Schutzhandschuhe fern von beweglichen Komponenten des Elektrowerkzeuges halten. Lose Haare oder Kleidungsstücke bzw. der Schmuck können durch bewegliche Komponenten des Elektrowerkzeuges erfasst werden.**

g) **Ist das Elektrowerkzeug für eine Staubabsaugung ausgelegt, muss diese angeschlossen und korrekt betrieben werden.** Dadurch kann die Einwirkung von möglichen schädlichen Stäuben wesentlich reduziert werden.

h) **Die Erfahrungen, die bei häufigem Einsatz der Elektrowerkzeuge gewonnen werden, dürfen nicht zu einem übermäßigen Selbstbewusstsein und der Missachtung der Sicherheitshinweise führen. Die Unachtsamkeit kann ernsthafte Körperverletzungen blitzschnell herbeiführen.**

4. Allgemeine Sicherheitshinweise - Gerätebedienung und -betrieb

a) **Elektrowerkzeug nicht übermäßig beanspruchen. Geeignetes Elektrowerkzeug für den jeweiligen Einsatz gebrauchen.** Durch die bestimmungsgemäße Verwendung werden die Leistung des Elektrowerkzeuges erhöht und die entsprechende Arbeitssicherheit sichergestellt.

b) **Elektrowerkzeug mit beschädigtem Steuerschalter nicht gebrauchen.** Das Elektrowerkzeug kann mit beschädigtem Steuerschalter nicht entsprechend beherrscht werden und führt Gefahren herbei. In diesem Fall ist das Elektrowerkzeug reparieren zu lassen.

c) **Vor jeder Einstellung, dem Zubehörwechsel oder der Lagerung des Elektrowerkzeuges Stecker ziehen bzw. Akku ausbauen (soweit möglich).** Aufgrund dieser Vorsorgemaßnahmen wird die Gefahr minimiert, das Elektrowerkzeug unkontrolliert in Gang zu setzen.

d) **Ein nicht eingesetztes Elektrowerkzeug fern von Kinderhänden halten und seinen Gebrauch durch mit dem Elektrowerkzeug oder dieser Gebrauchsanleitung nicht vertraute Personen verhindern.** Ein durch Unbefugte gebrauchtes Elektrowerkzeug kann gefährlich werden.

e) **Elektrowerkzeug und sein Zubehör regelmäßig überprüfen lassen, auf Zentrierung und korrekten Einbau beweglicher Teile prüfen lassen, dabei auf mögliche Risse oder sonstige Einflüsse achten, die den Betrieb des Elektrowerkzeuges beeinträchtigen können. Elektrowerkzeug bei festgestellten Schäden vor erneutem Einsatz reparieren lassen.** Eine mangelhafte Gerätewartung kann eine häufige Unfallursache sein.

f) **Die Schneidwerkzeuge müssen scharf und sauber gehalten werden.** Entsprechend gewartete scharfe Schneidwerkzeugkanten reduzieren mögliches Verklemmen des Elektrowerkzeuges und erleichtern die Gerätebedienung.

g) **Elektrowerkzeug, Zubehörteile, Arbeitskomponenten usw. gemäß dieser Gebrauchsanleitung einsetzen, dabei jeweilige Einsatzbedingungen und durchzuführende -arten berücksichtigen.** Ein bestimmungswidriger Gebrauch des Elektrowerkzeuges kann zu gefährlichen Situationen führen.

h) **Alle Handgriffe und Halteflächen sind immer sauber, trocken, ohne Öl- und Schmierstoffspuren zu halten.** Glitschige Handgriffe und Halteflächen verhindern sicheres Arbeiten und die Werkzeugbeherrschung bei unerwarteten Situationen.

⚠ 5. Allgemeine Sicherheitshinweise - Instandsetzungen

a) **Instandsetzung des Elektrowerkzeuges nur von einem Fachtechniker unter Verwendung von Originalteilen durchführen lassen.** Nur dadurch wird die Sicherheit des Elektrowerkzeuges sichergestellt.

⚠ 6. Sicherheitshinweise für Lötgeräte

Das Lötgerät kann von Kindern im Alter über 8 Jahre und von Personen mit eingeschränkten physischen, sensorischen oder geistigen Fähigkeiten oder mangelnden Erfahrungen und Wissen nur gebraucht werden, wenn sie durch eine für ihre Sicherheit verantwortliche Person beaufsichtigt werden oder von dieser im sicheren Umgang mit dem Gerät eingewiesen wurden und die damit verbundenen Gefahren verstanden haben. Es ist kein Spielzeug für Kinder. Die Kinder dürfen das Gerät unbeaufsichtigt weder reinigen, noch warten.

⚠ 7. Zusatzwarnungen für Lötgeräte

a) **Lötgerät nicht in der Nähe von brennbaren Flüssigkeiten oder Gasbehältern gebrauchen.**

b) **Lötgeräte nur für den erforderlichen Einsatz elektrisch anschließen. Unbefugte vom Einsatzort des angeschlossenen Lötgerätes fern halten.** Das Gerät ist besonders für Kinder unter 8 Lebensjahre gefährlich, es ist also darauf zu achten, dass das Gerät für sie keinesfalls zugänglich ist.

c) **Hände fern von heißen Geräteteilen halten, Schmutz niemals mit den Händen von der Lötspitze entfernen.** Vorgesehene Lötspitzen so befestigen, dass sie sich nicht selbsttätig lösen können.

d) **Heiße Lötspitze niemals berühren, sonst Verbrühungen möglich.**

e) **Für entsprechende Lüftung bei den Lötarbeiten sorgen.** Dabei werden gesundheitsgefährliche Lösungsmitteldämpfe freigesetzt.

f) **Lötgerät nach dem Gebrauch abkühlen lassen und niemals mit Wasser kühlen.**

g) **Gerät niemals mit feuchten oder nassen Händen fassen.** Sonst ist elektrischer Schlag nicht auszuschließen.

h) **Stromkabel gegen heiße Flächen und scharfe Kanten schützen.** Es ist auf Kinder besonders zu achten, um den Gerätegebrauch als ein Spielzeug zu verhindern.

i) **Wird das Gerät nicht gebraucht, ist es auf seinem Grundrahmen (wenn mitgeliefert) aufzubewahren.**

j) **Niemals versuchen, unter Spannung stehende Teile zu verlöten.**

k) **Gerät niemals in feuchten Räumen, immer nur in einer trockenen Umgebung gebrauchen.**

l) **Schutzbrille beim Geräteinsatz tragen.**

m) **Bei einem unachtsamen Gerätegebrauch kann sich ein Brand entfachen, daher:**

- Gerät in einem Bereich mit vorhandenen brennbaren Stoffen vorsichtig gebrauchen,
- Gerät nicht in einer exgefährdeten Umgebung gebrauchen,
- immer darauf achten, dass die Wärme auf brennbare, außerhalb der Sichtweite vorhandene Stoffe übertragen werden kann,
- Gerät nach beendetem Gebrauch auf seinen Grundrahmen (wenn mitgeliefert) ablegen und abkühlen lassen,
- eingeschaltetes Gerät niemals unbeaufsichtigt belassen.



ПРЕДУПРЕЖДЕНИЕ. Прочетете всички предупреждения, обозначени със символа, и всички инструкции. Неспазването на следните предупреждения и инструкции за безопасност може да доведе до токов удар, пожар или сериозно нараняване.

Запазете всички предупреждения и инструкции за бъдеща употреба. Терминът "електроинструмент", използван в предупрежденията, се отнася за електроинструмент, захранван от електрическата мрежа (с кабел), или за електроинструмент с акумулаторна батерия (без кабел).

Общи правила за безопасност - Безопасност на работното място

- Поддържайте работното място подредено и с добро осветление. Безпорядъкът и лошото осветление допринасят за злополуки.
- Не използвайте електроинструмента във взривоопасна среда, създадена от запалими течности, газове или прах. Електроинструментите произвеждат искри, които могат да възпламят прах или изпарения.
- Не допускайте деца и външни лица в зоните, където се работи с електроинструмента. Отвлечането на вниманието им може да доведе до загуба на контрол върху електроинструмента.

2. Общи правила за безопасност - Електрическа безопасност

- Щепселът трябва да съответства на електрическия контакт. Никога не променяйте щепсела по какъвто и да е начин. Не използвайте никакви междинни връзки, когато използвате електрически инструменти, които имат кабел със защитен заземителен проводник. Липсата на промени по щепселите и контактите намалява риска от токов удар.
- Избягвайте да докосвате заземени повърхности като тръби, нагреватели, радиатори за централно отопление и хладилници. Ако се докоснат заземени части, рискът от токов удар се увеличава.
- Не излагайте устройството на дъжд или влага. Попадането на вода в електроинструмента увеличава риска от токов удар.
- Не напрегайте свързващите кабели. Никога не използвайте кабела за пренасяне, издърпване или изключване на щепсела от контакта. Предпазвайте захранващия кабел от топлина, масло, остри ръбове или движещи се части на електроинструмента. Повереденият или заплетен кабел увеличава риска от токов удар.
- Когато работите с електроинструмент на открито, използвайте само удължители, предназначени за употреба на открито. Използването на подходящ удължител намалява риска от токов удар.
- Ако електроинструментът се използва във влажна среда, използвайте прекъсвач за земни утечки (RCD). Защитата от остатъчен ток намалява риска от токов удар.

3. Общи правила за безопасност - Безопасност на хората

- Бъдете бдителни, когато използвате електроинструмента, извършвайте всяка операция внимателно и предпазливо. Не използвайте електроинструмента, когато сте уморени или под въздействието на наркотици, алкохол или лекарства. Момент на невнимание по време на работа с електроинструмента може да доведе до сериозни наранявания.
- Използвайте лични предпазни средства. Винаги използвайте защитни очила. Личните предпазни средства, като противопрахова маска, нехлъзгащи се предпазни обувки, каска или защита на слуха, използвани подходящо за преобладаващите условия, намаляват риска от нараняване.
- Избягвайте неволно стартиране на електроинструмента. Уверете се, че превключвателят е в положение "изключено", преди да поставите щепсела в контакта или да поставите акумулаторната батерия или батерията в контакта, преди да вдигнете или пренесете електроинструмента. Пренасянето на електроинструмента, докато пръстът ви е върху превключвателя, крие риск от неконтролирано включване на електроинструмента и може да доведе до злополука.
- Преди да стартирате електроинструмента, извадете всички гаечни ключове или други инструменти за настройка. Оставянето на гаечен ключ или инструмент, поставен в движещите се части на електроинструмента, може да доведе до нараняване.
- Избягвайте да заемате неестествени позиции по време на работа. Поддържайте стабилна позиция и равновесие през цялото време. Това осигурява по-добър контрол върху електроинструмента в непредвидими ситуации.
- Носете подходящо работно облекло. Не носете свободни дрехи или бижута. Дръжте косата, дрехите и ръкавиците далеч от движещите се части. Свободното облекло, бижутата или дълга коса могат да бъдат придърпани от движещите се части.
- Ако електроинструментът е предназначен за работа с извличане, уверете се, че е свързан и се използва правилно. Използването на екстракция на изкопни материали значително намалява рисковете, свързани с наличието на вреден прах.
- Опитът, натрупан от честата работа с електроинструмент, не трябва да води до прекалена самоувереност и пренебрегване на правилата за безопасност. Невниманието може да доведе до сериозни наранявания за част от секундата.

4. Общи правила за безопасност - Работа и използване на уреда

- Не претоварвайте електроинструмента. Използвайте правилния електроинструмент за съответното приложение. Използването на електроинструмента по предназначение ще повиши ефективността и безопасността на извършваната работа.

- Не използвайте електроинструмент, чийто ключ/превключвател е повреден. Всеки електроинструмент, който не може да се управлява чрез превключвателя, е опасен и трябва да се ремонтира.
- Изключвайте или изключвайте акумулаторната батерия (ако е разглобяема) от електроинструмента преди всяка настройка, смяна на аксесоари или съхранение. Тези предпазни мерки намаляват риска от неконтролируемо стартиране на електроинструмента.
- Съхранявайте неизползвания електроинструмент на място, недостъпно за деца, и не позволявайте на лица, които не са запознати с електроинструмента или с тези инструкции, да използват електроинструмента. Електроинструментите са опасни в ръцете на необучени потребители.
- Електроинструментът и аксесоарите трябва да се обслужват. Проверете за концентричност и правилно фиксиране на движещите се части, проверете за пукнатини или други фактори, които могат да повлияят на електроинструмента. Ако бъдат открити повреди, поправете електроинструмента преди употреба. Лошата поддръжка на електроинструмента е причина за много злополуки.
- Режещите инструменти трябва да се поддържат остри и чисти. Правилното поддържане на остри ръбове на режещите инструменти намалява вероятността от заклещване и улеснява работата с тях.
- Използвайте електроинструмента, оборудването, найкрайниците и т.н. в съответствие с тези инструкции, като се съобразявате с условията на работа и вида на извършваната работа. Използването на електроинструмента по начин, за който той не е предназначен, може да доведе до опасни ситуации.
- Дръжките и частите за захващане трябва да бъдат винаги сухи, чисти и без масла и грес. Хлъзгавите дръжки и повърхности за захващане не позволяват безопасна работа и контрол на електроинструмента в неочаквани ситуации.

5. Общи правила за безопасност – Обслужване

- Електроинструментът може да се ремонтира само от квалифициран специалист, като се използват оригинални части. По този начин се гарантира запазването на безопасността на електроинструмента.

6. Правила за безопасност за поялници

- Това оборудване може да се използва от деца на възраст най-малко 8 години и от хора с намалени физически и умствени способности и липса на опит и познания за оборудването, ако е осигурен надзор или инструкции за безопасно използване на оборудването, така че да се разберат свързаните с него рискове. Децата не трябва да играят с оборудването. Деца без надзор не трябва да извършват почистване или поддръжка на оборудването.

7. допълнителни предупреждения за поялници

- Не използвайте устройството в близост до запалими течности или газови резервоари.
 - Уредът трябва да бъде включен към електрическата мрежа само по време на работата. Когато захранването е включено, в работната зона не се допускат неоторизирани лица. Уредът е особено опасен за деца на възраст под 8 години, затова трябва да се положат специални грижи, за да се гарантира, че уредът е абсолютно недостъпен за тях. Децата трябва да бъдат под специални грижи, така че да не могат да използват уреда например за игра.
 - Не доближавайте ръцете си до нагревателната част, не отстранявайте с ръка отлаганията от острието. Използваните глави трябва да бъдат закрепени по такъв начин, че да няма опасност да се измъкнат сами.
 - Никога не докосвайте горещ грот. Опасност от изгаряния.
 - Осигурете достатъчна вентилация по време на изпичане. Изпаренията, които се отделят по време на изпичането, могат да бъдат вредни за здравето.
 - Оставете пирографа да изстине след употреба. Не поставяйте във вода.
 - Никога не боравете с оборудването с мокри или влажни ръце. Съществува опасност от токов удар.
 - Защитете свързващия кабел от топлина и остри ръбове. Когато не се използва, инструментът трябва да бъде поставен на стойката (ако е включена в комплекта).
 - Не използвайте машината за изгаряне на компоненти под напрежение.
 - Не използвайте устройството в помещения с висока влажност, използвайте го само в суха среда.
 - Използвайте предпазни очила, когато е необходимо.
 - Затова невнимателното използване на устройството може да доведе до пожар:
- внимавайте, когато използвате оборудването в зони, в които има запалими материали.
 - не използвайте оборудването при наличие на взривоопасна атмосфера
 - имайте предвид, че топлината може да се предаде на горими материали извън зрительното поле.
 - след употреба поставете оборудването на стойка (ако е оборудвана с такава) и го оставете да се охлади, преди да го съхранявате.
 - не оставяйте включено оборудване без надзор.

ADNOTACJE O DOKONANYCH NAPRAWACH/ ZÁZNAMY O PROVEDENÝCH OPRAVÁCH/ PASTAVOS APJE ATLIKTA REMONTA/ PIEZIMES PAR VEIKTO REMONTU/ FELJEGYZÉSEK AZ ELVÉGZETT JAVÍTÁSOKRÓL/ ANNOTATIONS DES REPARATIONS REALISEES/ ANOTACIONES DE LAS REPARACIONES REALIZADAS/ MENŤIUNI CU PRIVIRE LA REPARAŢIILE EFECTUATE/ AANTEKENINGEN OVER UIGEVOERDE REPARATIES/ VERMERKE ÜBER AUSGEFÜHRTE REPARATUREN / ОТБЕЛЯЗВАНЕ НА ИЗВЪРШЕНИТЕ РЕМОНТИ

<p>Data zgłoszenia do naprawy/ Datum nahlášení k opravě/ Dátum odovzdania do opravy/ Atdavimo remontui data/ Produkta nodošanas remontā datums/ A javításra törtéző bejelentés dátuma/Date de la déclaration de réparation/ Fecha de presentación a la reparación/ Data predării la reparație/ Datum voor het opgeven voor de reparație/ Datum der Anmeldung zur Reparatur/ Дата на заявката за ремонт</p>	<p>Data wykonania naprawy/ Datum provedení opravy/ Dátum wykonania opravy/ Remonto data/ Remonta datums/ A javítás dátuma/ Date de la réalisation de réparation/ Fecha de realización de la reparación/ Data efectuării reparației/ Uitvoeringsdatum van de reparație/ Datum der Ausführung der Reparatur / Дата на ремонта</p>	<p>Zakres naprawy, opis czynności naprawczych/ Rozsah opravy, popis úkonů/ Rozsah opravy, opis wykonanych opravných činností/ Remonto aprintis, remonto darbu aprašymas/ Remonta aprjoms, remontdarbu apraksts/ A javítási műveletek leírása/ Etendue de réparation (définition des causes)/ Alcance de la reparación, descripción de las actividades de reparación / Domeniul de reparație, descrierea operațiilor de reparație/ De reikwijdte van reparatie, een beschrijving van tegepaste reparatie-activiteiten/ Umfang der Reparatur, Beschreibung der Tätigkeiten / Обхват на ремонта, описание на ремонтните дейности</p>	<p>Podpis wykonującego naprawę/ Podpis opravátele/ Podpis osoby wykonávající opravu/ Remonta atliekancio asmens parašas/ Remonta veicēja paraksts/ A javítást végző aláírása/ Signature de la personne faisant la réparation/ Firma de la persona que realizó la reparación/ Semnătura persoanei care a efectuat reparația/ Handtekening van de uitvoerende persoon/ Unterschrift der die Reparatur ausführenden Person / Подпис на ремонтницата</p>